



PRISKURANT

Å

**DELAR OCH
TILLBEHÖR**

TILL

HUSQVARNA MOTORCYKLAR

MODELL 170, 180 190 OCH 200



**HUSQVARNA VAPENFABRIKS AKTIEBOLAG
- HUSKVARNA -**

POST- OCH TELEGRAFADRESS: VAPENFABRIKEN, HUSKVARNA

OBSERVERA!

I föreliggande katalog upptagna delar äro avsedda för Husqvarna motorcyklar av typerna 170, 180, 190 och 200.

Vid rekvisition av delar torde tydligt angivas dels vederbörande varunummer enligt denna katalog och dels till vilken av ovannämnda motorcykeltyper resp. delar äro avsedda. Hälsat bör motorcykelns ramnummer samtidigt uppgivas.

Tillbehören äro av allra finaste kvalitet och särskilt utvalda för Husqvarna motorcyklar.

Priserna gälla netto pr styck, där ej annorlunda särskilt angivits.

Pris- och modellförändringar förbehålla vi oss, då så är nödvändigt, att vidtaga utan föregående meddelande.

Emballage beräknas till självkostnadspris och återtages icke.

Order, som icke åtföljas av likvid, expedieras endast mot efterkrav eller postförskott, därest ej andra överenskommelser äro träffade.

Leverans fritt Husqvarna. Vi ansvara ej för skador, uppkomna under transporten.

Anmärkningar, ej gjorda inom 14 dagar efter fakturans datum, lämnas utan avseende.

Returvaror mottagas icke utan föregående avtal.

Reparationer av motorcyklar av vårt fabrikat utföras väl och snabbt samt till billigast möjliga pris. Alla för reparation insända motorcyklar och delar skola vara försedda med avsändarens tydliga adress samt fullständig uppgift å de arbeten, som önskas utförda.

Föregående priskuranter å delar och tillbehör till ovan angivna motorcykelmodeller äro med denna annullerade.

Husqvarna i mars 1935.

HUSQVARNA VAPENFABRIKS
AKTIEBOLAG

N:r	B e n ä m n i n g	Pris	
		Kr.	öre
	Axlar, se under resp. huvudrubriker.		
15030/1	Bagagehållare för bakgaffeln, kompl., lackerad, för typ 170.....	45	—
2	» » » » » » » » 180—200	45	—
	Delar till d:o:		
3	Fästbygel, lackerad	0	10
4	» skruv, brunerad	0	10
5	» mutter »	0	10
6	» bricka »	0	05
8	Fästskruv, nedre »	0	40
9	» mutter » »	0	15
10	» » för typ 180—200.....	0	30
11	» bricka	0	10
12	Fästskruv, övre, för typ 180—200	0	40
13	» mutter, övre, för typ 180—200	0	15
15060/200	Batterifästplåt, inre, typ 170	2	75
201	» » » 180—200	2	75
202	» » » 170	2	75
203	» » » 180—200	2	75
204	» överfall	0	20
205	» fästskruv, nedre	0	40
206	» » övre	0	40
207	» » mutter	0	15
15073	Bensinrör, komplett, lackerat, för Schebler-förgasare	3	10
15080/1	Bensintank, lackerad, utan lösa delar, äldre mod.	40	—
2	» » » » » för typ 180—190	40	—
	Delar till d:o:		
4	Skruvlock av aluminium	2	75
6	Bensinspruta, komplett	6	25
7	Lock med rör m. m. till bensinsprutan	3	60
8	Kolvstång med knapp till bensinspruta	1	15
9	Bricka » »	0	05
10	Läderpackning » »	0	05
11	Mutter » »	0	10
12	Muff » »	0	85
13	Fjäder » »	0	05
17	Bensin- och avtappningskran, komb., förn., ä. m.	7	50
18	Bensinkran, förnicklad, ä. m.	3	30
19	» med sil, förnicklad, typ 180—200	3	50
20	Kopparasbestpackning för 15030/19	0	10
21	Avtappningskran, förnicklad, ä. m.	3	75
22	» » » typ 180—200	1	50
23	Kopparasbestpackning till d:o	0	10
24	Fästskruv för bensintank	0	20
25	» » » typ 180—200	0	20

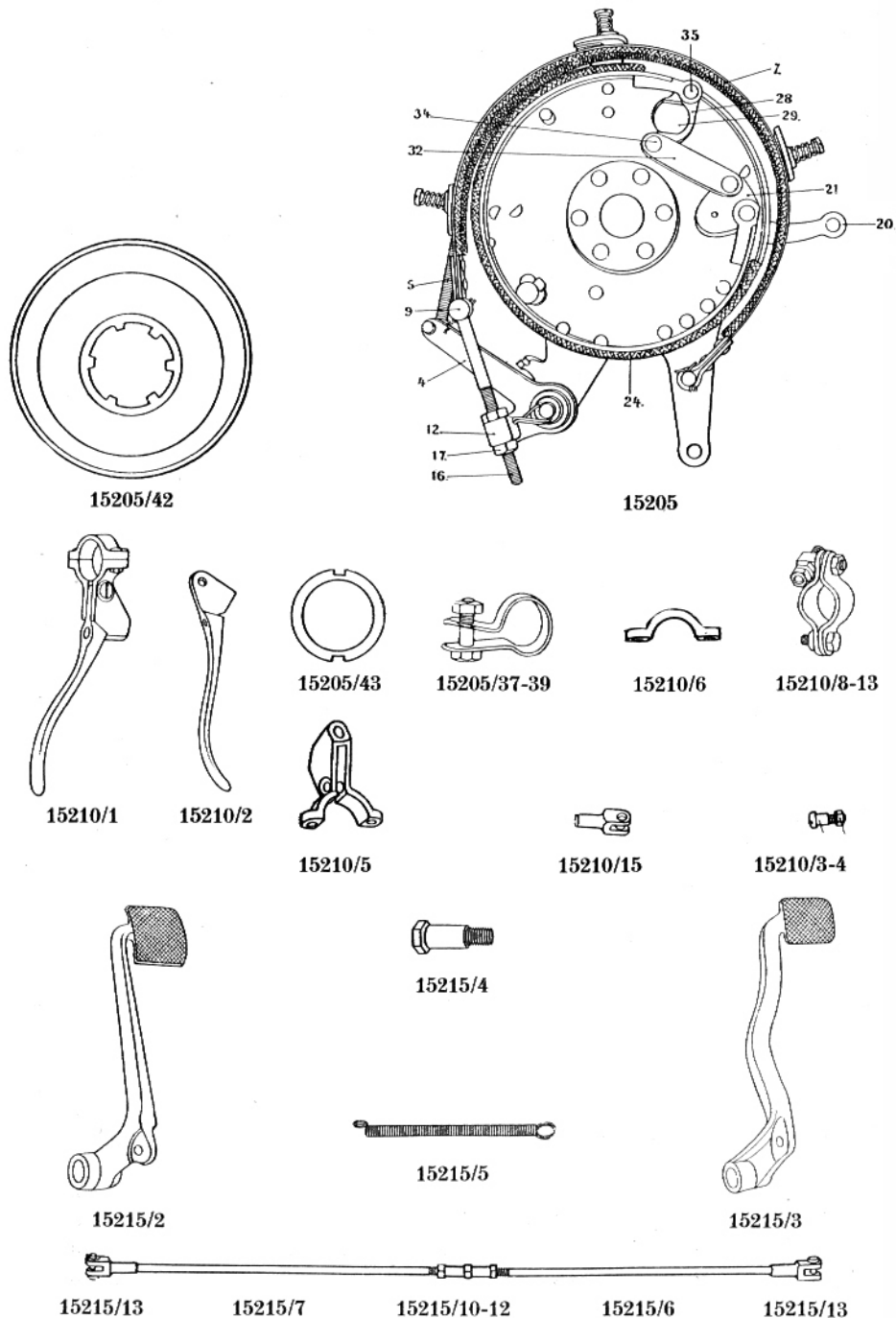

N:r	Benämning	Pris	
		Kr.	öre
15210/6	Handtagscharnier-överfall, förn.	1	35
7	Överfallsfästskruv, förn.	0	05
8	Kabelfästbygel, lackerad par	0	40
9	Fästskruv för d:o, brunerad par	0	25
10	Mutter för d:o, brunerad par	0	15
11	Fäste för kabelspännskruv å n:r 8 par	0	40
12	Kabelspännskruv å n:r 8, brunerad par	0	40
13	» -mutter, brunerad par	0	20
15	Charnier par	0	80
16	» bult par	0	15
17	Kabelnippel par	0	05
18	Kabel, inre, 1,9 mm., med fastlödd nippel par	1	05
19	» yttre, 5 mm. par	1	85
15215	Bromsreglering för fot, komplett par	8	50
	Delar till d:o:		
2	Bromspedal, rak, för typ 170 par	2	60
3	» böjd, för typ 170 och 180-200 par	2	60
4	Fästbult till d:o par	0	90
5	Fjäder till bromspedal par	0	60
6	Bromsstång, bakre, med charnier, lack. par	2	—
7	» främre, med charnier, lack. par	2	35
8	» bakre, med charnier, lack., för typ 170-200 ... par	2	15
9	» främre, med charnier, lack., för typ 170-200 ... par	2	40
10	Justeringshylsa, förnickl. par	1	10
11	» mutter, vänstergäng., förn. par	0	15
12	» » högergängad, förn. par	0	15
13	Bult till charnier par	0	15
15345	Eker, 10 I.W.G., 3,30 mm., gängad, förn. par	0	07
15347	» 10 I.W.G., 3,30 mm., gängad, lackerad par	0	11
15355	Ekernippel, för 10 I.W.G.-eker, förnicklad par	0	06
15357	» för 10 I.W.G.-eker, lackerad par	0	07
15362	Fjäderbricka, dubbel, 7/16" inre diam, lackerad par	0	05
15365	» » 11/16" inre diam., lackerad par	0	10
15370	» enkel, för 7/16" bult par	0	03
15371	» » » 5/16" bult par	0	03
15372	» » » 1/4" bult par	0	03
	Fotbroms, se broms.		
15425	Fotbräden, uppfällbara, (för typ 170-200). Komplet sats, best. av två fotbräden med gummimattor och fästansordning	39	—
	Delar till d:o:		
1	Fotbräde med gummimatta, komplett, höger eller vänster ...	8	50
3	Fotbräde, plåtstommen med hållare par	4	50
4	Gummimatta par	3	10
5	Nit till d:o par	0	05



15362-65



15425/7

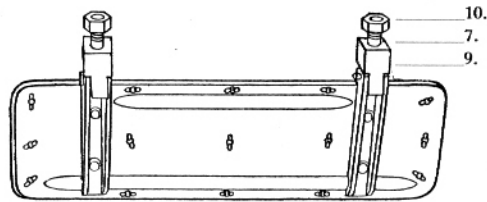

15425/1



15425/4

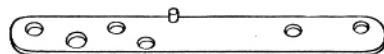

15425/11

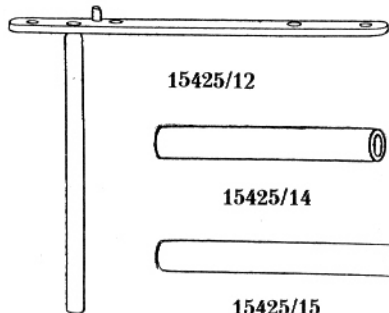

15425/12

15425/14

15425/15



15425/13



15425/17



15425/16

N:r	Benämning	Pris	
		Kr.	öre
15425/6	Hållare för fotbräde	0	50
7	Fäste för fotbrädhållare	1	—
8	» » » för typ 180—200	1	—
9	Bult för fotbrädhållare	0	20
10	Mutter	0	25
11	Linjal till fotbräde, höger	2	70
12	» » » vänst., m. lagerhylsa f. fotfrikoppl.-axel	5	65
13	Fästbult	1	15
14	Mellanhylsa, främre	1	25
15	» bakre	1	50
16	Yttre hylsa	0	75
17	» » bakre, höger	0	65
15430	Fotstöd för bakpassagerare, Stensholms fabrikat, utan gummi-platta	4	—
15435	D:o med gummiplatta	5	50
15450	Framgaffel, dubbelfjädrande, lack., kompl.	135	—
	Delar till d:o:		
1	Gaffelram, lackerad (vid beställning uppgiv typ)	60	—
3	Gaffelkrona med rör, lack., till 170—200	11	—
5	» maskinarbetad, till 170—200	5	75
6	Gaffelrör	2	75
7	» -förstärkning	0	25
8	Gaffelsked	2	50
9	Spiralfjäder, lång, lack., 7 mm., för 170	2	60
10	» » » 6 » » 180—200	2	60
12	» » kompl., lack., för typ 170, utan muttrar	4	20
13	» » » » » 180—200, » »	4	20
14	» kort, 7 mm., för 170	1	90
15	» » 7,5 » » 180—200	1	90
16	» » kompl., lack., för 170	2	50
17	» » » » » 180—200	2	50
19	Fästskruv, övre, för lång fjäder, brunerad, för 170—200 ...	0	30
20	Mutter för fästskruv, övre, för lång fjäder, brunerad	0	15
21	Mutterbricka, övre, för lång fjäder, för 170—200	0	40
23	Fästskruv, nedre, för lång fjäder, för 170—200	0	50
24	Mutter, nedre, för lång fjäder, brunerad	0	15
25	Mutterbricka, undre, för lång fjäder, brun., för typ 170—200	0	35
27	Bricka för lång fjäder, typ 170—200	0	05
31	Styrbult, undre, för kort fjäder	0	50
32	Styrbultmutter, undre, för kort fjäder	0	15
33	» -bricka, undre, för kort fjäder	0	04
34	Fjäderbalans, lackerad	7	50
35	» -axel	0	60
36	» » -fästskruv, brunerad	0	25

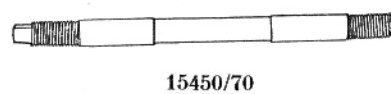
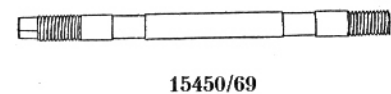
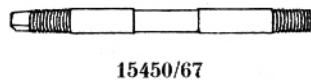
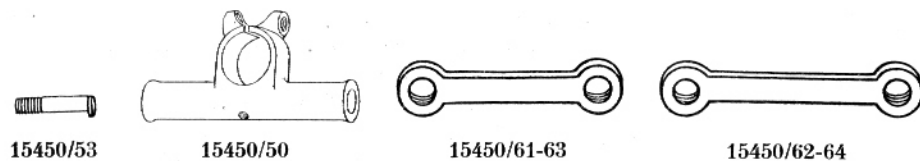
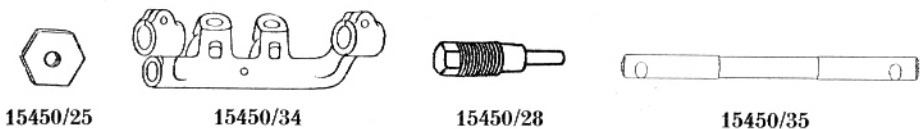
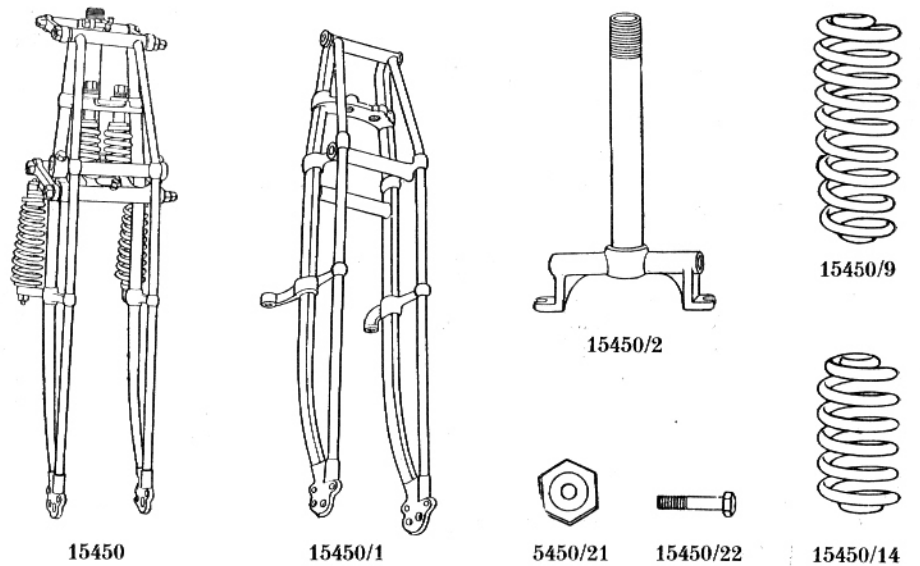

N:r	Benämning	Pris	
		Kr.	öre
15450/37	Fjäderbalansaxelfästmutter, brunerad	0	15
38	Gaffelbrygga, nedre	5	25
40	» övre	3	50
42	Fjäderstöd, övre	4	10
44	» undre, typ 170	1	—
45	» » » 180—200	1	—
47	Gaffelände	1	25
50	Styrstängsklammer, brunerad	6	40
53	» -skruv, brunerad	0	55
54	» -mutter, brunerad	0	20
61	Charnierlänk, övre, högergång, brunerad, typ 170—200 ...	2	60
62	» undre, högergång, brunerad, typ 170—200 ...	2	60
63	» övre, vänstergång, brunerad, typ 170—200 ...	2	60
64	» undre, vänstergång, brunerad, typ 170—200 ...	2	60
67	Charnieraxel, övre, för typ 170—200	1	95
69	» undre, bakre, för typ 170—200	1	95
70	» » främre, för typ 170—200	1	95
74	Mutter, högergångad, brunerad, för charnieraxel	0	30
75	» vänstergångad, d:o, d:o	0	30
76	Stagrör	1	60
77	Mellanrör	0	35
	Smörjkopp, se detta ord.		
Frikopplingsreglering för hand:			
	Delar till d:o:		
	Handtag, förnicklat, se Bromsreglering.		
15500/10	Kabel, 1,9 mm., med fastlödd nippel	1	05
11	» -spiral, 5 mm.	1	85
12	» -nippel	0	05
13	» » för typ 170—200	0	15
15	» -fästplåt, förnicklad, för typ 170—200	1	85
16	Fästskruv för d:o, större, förnicklad	0	30
17	» » » mindre, förnicklad	0	05
18	Kabel-spännhylsa för typ 170—200	0	10
30	» -charnier, förnicklat	0	70
35	» -spännskruv, förnicklad	0	40
36	» -spännmutter, förnicklad	0	20
15525	Frikopplingsreglering för fot, kompl., typ 170	6	25
	Delar till d:o:		
1	Frikopplingspedal	1	35
2	Axel till d:o	1	05
3	Axelarm	0	90
4	Fjäder till pedal	1	15

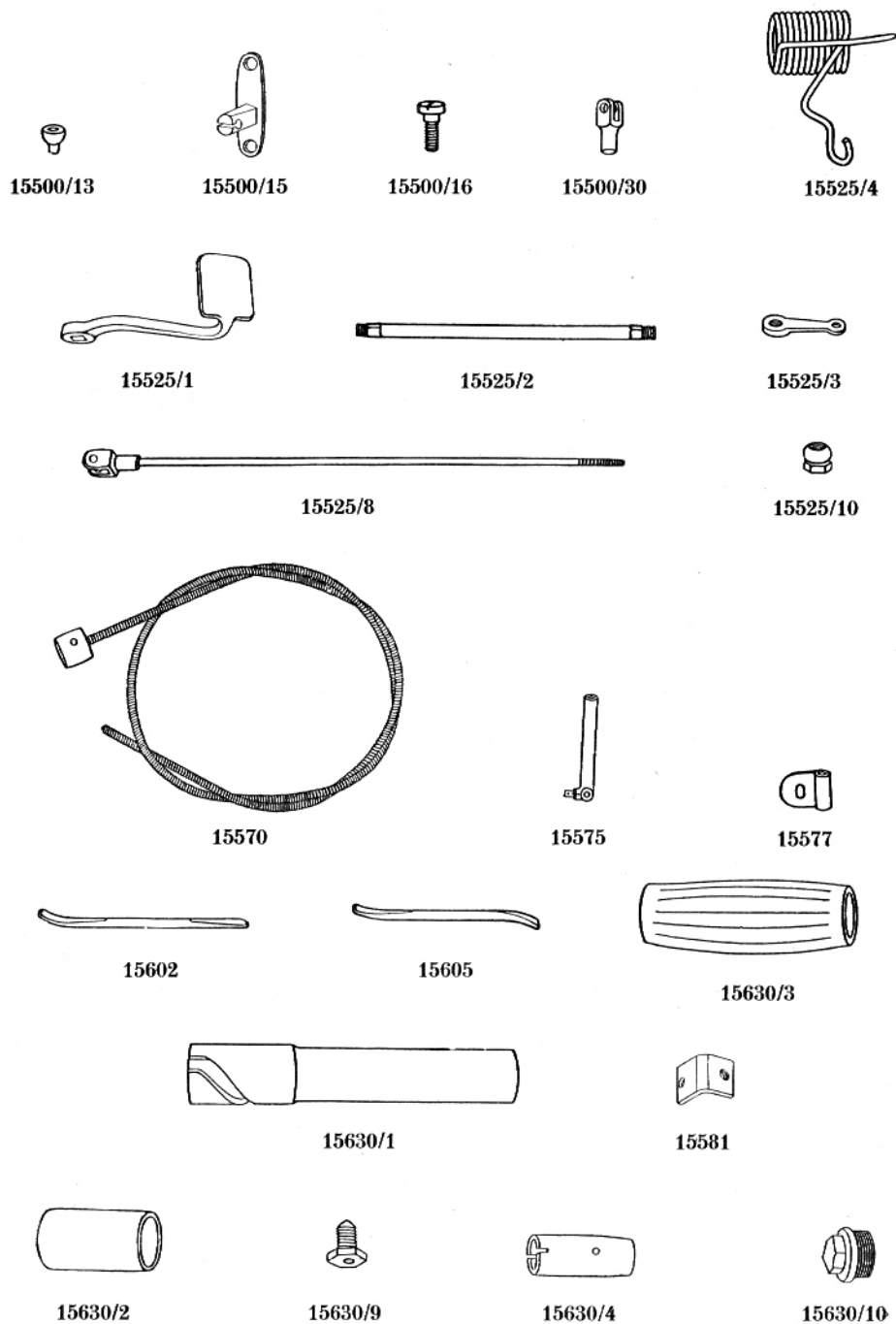

N:r	B e n ä m n i n g	P r i s	
		Kr.	öre
5	Lagerhylsa för pedalaxel, se Fotbrädesdelar.		
8	Kopplingsstång	1	80
10	Justeringsmutter	0	25
12	Kontramutter	0	15
Manövreringsanordning för Schebler-förgasare:			
	Vridhandtag, se Handtag.		
15570	Kabelspirals med kabelledare	2	85
15572	» enbar	1	65
15573	Kabelledare	0	90
15574	Kabel, inre (pianotråd)	0	15
15575	» -ändhylsa	2	60
15576	» -stoppskruv	0	10
15577	» -spännklammer, större	0	15
15578	» » mindre	0	10
15579	Skruv till kabelspännklammer	0	10
15580	Mutter till d:o	0	05
15581	Kabelfäste för Schebler De Luxe förgasare	0	10
15602	Gummiringssavtagare, 210 mm. lång	1	25
15605	» 190 mm. lång	0	95
15625	Handtag för styrstången, av gummi 1"×5", med fastsättningslapp	1	50
15630	D:o, vridbart, kompl., med gummi och invändiga delar samt stödskruv, höger eller vänster	10	50
	Delar till d:o:		
1 o. 2	Handtagsstomme, höger- eller vänsterskuren, med hylsa ...	5	20
3	Gummihylsa	2	40
4	Regleringskolv	1	25
6	» -rulle	0	45
8	Pinne till d:o	0	10
9	Skruv till regleringskolv	0	55
10	Stödskruv	1	55
15700	Hjul, fram-, 28"×3", med lackerad skena, utan gummi	55	—
15710	» bak-, 28"×3", med lackerad skena, utan gummi	130	—
15750	Hjulnav, fram-, komplett, lackerat	35	—
	Delar till d:o:		
1	Navhylsa, lackerad	15	—
2	Mellanhylsa	5	50
11a	Axel, typ 170—200, längd 178 mm.	1	10
16	» -mutter, tjock	0	25
17	» » tunn	0	20
19	Mutterbricka	0	04
20	Ändhylsa, lackerad	0	75

17 16 19 60 50 45 20 40 2 40 20 46 50 06 19 16 17

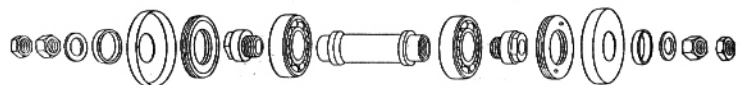

11 a

15750

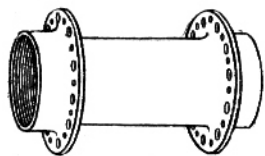

15750/1

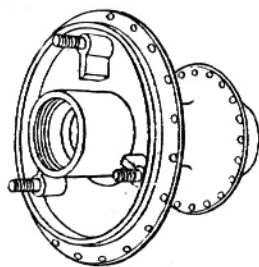

15775/1

16 67 45 a 47 45 33 40 30 40 46 32 66 67 16

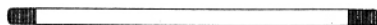
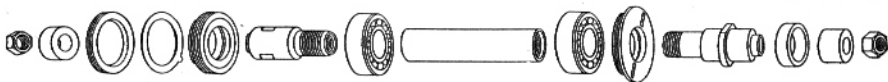

31

15775 med genomgående axel (170 och 180)

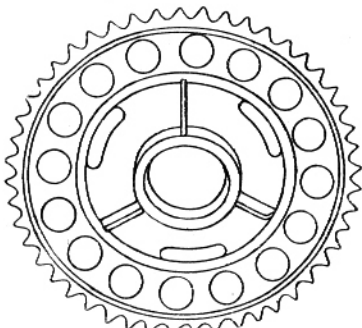

15775/50



15775/68

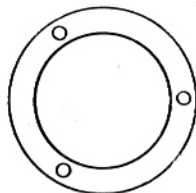

15775/55



15775/65

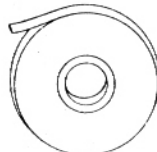

15872



15882



16002

14

N:r	Benämning	Pris	
		Kr.	öre
15750/24	Filtbricka	0	04
40	Kullager, 47×20×14 mm.	7	—
45	Ringmutter, hörgängad, lackerad	1	40
46	» vänstergängad, lackerad	1	40
50	Damskydd, för typ 170—200	0	50
60	Mellanring till d:o	0	50
15775	Hjulnav, bak-, komplett, lackerat, med kedjekrans	115	—
	Delar till d:o:		
1	Navhylsa med styrbultar, lackerad	30	—
16	Mutter till axel, brunerad	0	25
19	» -bricka till d:o	0	04
24	Filtbricka	0	04
30	Mellanhylsa	1	25
31	Axel, genomgående, för typ 170—200	2	55
32	Ändhylsa, höger, lackerad, för axel n:r 31	4	—
33	» vänster, lackerad, för axel n:r 31	3	65
40	Kullager, 47×20×18 mm.	11	55
45	Ringmutter, hörgängad, med hals, lackerad	1	10
45a	» » yttre (stoppmutter), lackerad	0	95
46	» vänstergängad, med fläns, lackerad	1	75
47	Stoppbricka	0	10
50	Kedjejul, fjädrande, 5/8"×3/8", lackerat, 48 tänder	24	—
55	Styrning, lackerad	1	75
58	Fästbult för styrning, typ 170—200	0	70
59	Fästbultsmutter, brunerad	0	15
60	» -bricka	0	05
65	Gummibuffert	1	20
66	Mellanring till bromsplattan, för typ 170—200	0	45
67	Bricka till kedjesträckning	0	55
	Smörjkopp, se detta ord.		
15830	Hjulskena av stålplåt, vulstmodell, 28"×3", borrarad ...	12	40
15872	Isoleringsband, 20 mm. breda, i rullar	1	20
15882	Kabel, lednings-, 7 mm. grov, gummiisolerad	0	70
15890	» manövrerings-, ställina, inre, 1,6 mm.	0	15
15892	» » » 1,9 »	0	20
15893	» » pianotråd, (för vridhandtag)	0	10
15898	» » »Bowden», yttre spiral, svart, överdragen, 4 mm.	0	85
15899	» » »Bowden», yttre spiral, svart överdragen, 5 mm.	0	95
15900	» » »Bowden», yttre spiral, svart överdragen, 6 mm.	1	25

15

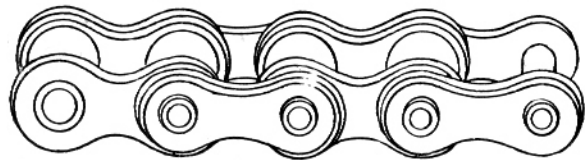

Drivkedja

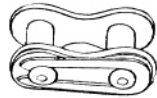

Kedjelås



Magnetkedja



Dubbellänk

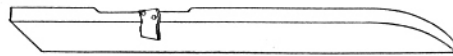

16150/2



16150/6

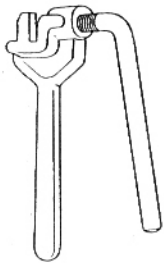

16105

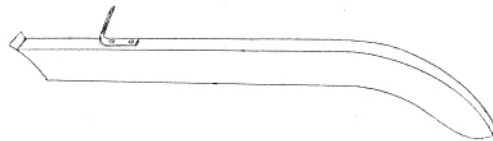

16150/3



16180

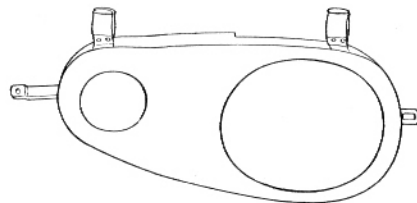

16155/2

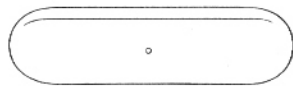

16160/1

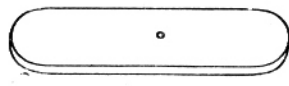

16160/2

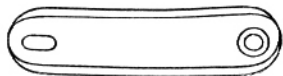

16160/3

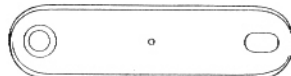

16260/4

N:r	Benämning	Pris	
		Kr.	öre
16002	Kabelhållare av svartlackerad plåt, enkel	0	05
16003	» » » » dubbel, kort	0	10
16004	» » » » » lång	0	10
16050	Kedja Renold, bästa engelska fabrikat, $\frac{5}{8}'' \times \frac{3}{8}''$ pr fot	3	50
26	Kedjelås med fjäder	0	75
30	Dubbellänk	0	95
16051	Drivkedja, bakre, för typ 170, 180, 190 och 200; (100 rullar) ...	18	25
16052	» främre, för typ 170, 180, 190 och 200; (56 rullar) ...	11	25
16100	Kedja Renold, bästa engelska fabrikat, $\frac{1}{2}'' \times \frac{1}{8}''$ pr fot	0	70
16101	Magnetkedja för typ 170 (54 rullar) samt 180, 190 o. 200 (52 rull.)	1	—
26	Kedjelås med fjäder	0	20
30	Dubbellänk	0	30
	Kedjehjul, fjädrande, för bakhjulsnavet, se Hjulsnav.		
	» för motor, se sid. 29.		
	» växellåda, se sid. 50.		
16105	Kedjenitpress	6	50
16150/2	Kedjeskydd, bakre, lackerat, för typ 170	5	25
3	» » » » » » » » 180—200	6	—
5	Fästklots, lackerad	0	30
6	Fästbygel, lackerad	0	20
7	» -skruv, brunerad	0	35
8	» -mutter, brunerad	0	10
12	Stag till kedjeskydd, bakre, för typ 180—200	0	25
13	Skruv till d:o	0	30
14	Bricka till d:o	0	10
16	Fästskruv, främre, brunerad, för typ 170—200	0	30
17	» -bricka	0	04
16155/2	Kedjelåda, främre, utan lösa delar, lackerad, för typ 170.....	10	—
3	» » » » » » » » 180—200	10	—
5	Fästbygelskruv, brunerad	0	35
6	Fästskruv, främre eller bakre, för 170—200	0	30
7	» -mutter till d:o	0	15
8	» -bricka till d:o	0	04
16160/1	Kedjeskydd, yttre, för magnetkedja, lackerat, typ 170	4	50
2	» » » » » » » » 180—200 ...	4	50
3	» inre, » » » » 170	4	50
4	» » » » » » » » 180—200 ...	4	50
5	» -fästskruv, brunerad	0	30
6	Kedjeskyddfästskruvmutter	0	15
7	» -bricka	0	10
16175	Kedjespännskruv, vänster, lackerad	1	80
16176	» höger, lackerad	2	25
16177	» -mutter brunerad	0	15
16178	» -bricka, brunerad	0	10

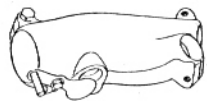

16200/1

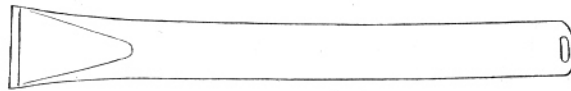

16200/10-11



16200/13-14

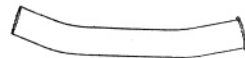

16200/16-17



16200/20

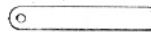

16200/22

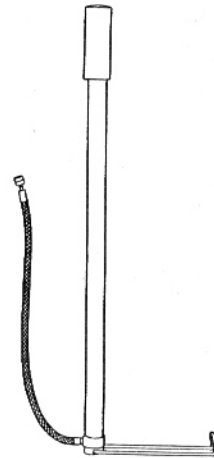

16230

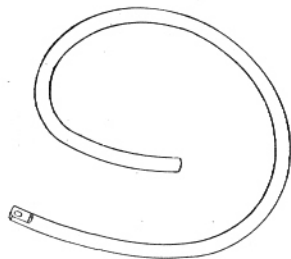

16283-84

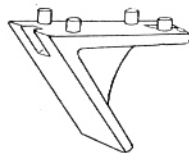

16285

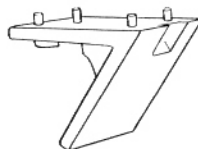

16291

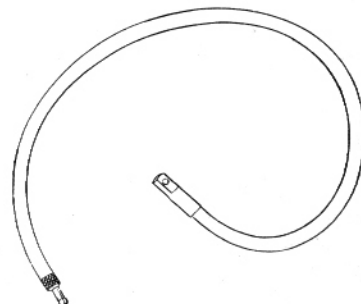

16294-97

N:r	Benämning	Pris	
		Kr.	öre
16180	Kedjespännskruv, för typ 170—200	0	55
16181	Stoppmutter till d:o	0	15
16200	Ljuddämpare, kompl., för typ 170, nyare, och typ 180—200, förn.	56	50
	Delar till d:o:		
1	Förgreningsmuff, kompl., med spjäll men utan spännskrivar	12	—
2	Spjäll med pedal	0	55
3	Skruv till spjäll	0	25
4	Fjäderbricka till spjäll	0	07
5	Stoppskruv för spjäll	0	10
10	Avgasrör, oljat, typ 170	6	35
11	» förnicklat, typ 180—200	11	—
13	Utblåsningsrör, främre, oljat, typ 170	3	25
14	» » » » 180—200	5	—
16	» bakre, oljat, typ 170	2	50
17	» » förn., typ 180—200	2	50
18	Mutter till utblåsningsrör, förn., typ 170—200	1	75
19	Packning	0	15
20	Klammer, lackerad, typ 170	0	40
21	» förnicklad, typ 180—200	0	45
22	Hållare	0	15
23	Fäste till bakgaffeln	0	25
24	Spännskruv till avgasrör	0	45
25	Mutter till d:o	0	15
26	Spännskruv till utblåsningsrör	0	35
27	Mutter till d:o	0	15
28	Klammer- och hållareskruv	0	30
29	Mutter till d:o	0	15
16230	Luftpump av celluloid, komb. hand- och fotpump (18"×7/8") ...	4	—
	Tändningsreglering m. fl. delar för tändapparat ZAV och FFV samt för tänddynamo EVE:		
16250	Kabelspiral med kabelledare (för handtagsreglering)	3	25
16252	Kabel, inre, (pianotråd för handtagsreglering)	0	15
	Obs.! Vid beställning av ovanstående kabelspiral och kabelledare torde uppgivas, för vilken tändapparat och maskintyp de äro avsedda.		
16255	Kabeländhylsa	2	60
	Kabelspännklammer, större, se n:r 15577.		
	» mindre, se n:r 15578.		

N:r	Benämning	Pris	
		Kr.	öre
16257	Kabelsko till ledningskabel (vid tändstiftet)	0	20
16258	Fästskruv för magnethylla	0	30
16259	» -mutter till d:o	0	20
16260	Pinne till spännband	0	15
För tändapparat ZAV:			
16265	Kabelfästskruv för ställarm, förn.	0	40
16266	» -mutter till d:o	0	05
16268	Manövreringskabel, inre, 1,6×1390 mm., med fastlödd nippel ...	1	—
16269	» yttre, Bowden n:r 1, 1275 mm. lång	1	20
Kabelnippel, se n:r 17004.			
16270	Ställarmsfjäder	0	40
16271	Fjäderfästskruv	0	10
16272	Kabelspännskruv	0	40
16273	» -mutter	0	20
16274	Fäste för kabelspännskruv för 170 (spakreglering)	0	30
16275	Magnetfästskruv	0	20
16276	» -mutter	0	10
Magnetkedja, se n:r 16101.			
16277	Magnetkedjehjul	3	20
16278	Krysskil till d:o	0	20
16279	Fästskruv till d:o	0	25
16280	» -bricka till d:o	0	06
16282	Magnethylla, typ 170	4	60
16283	Tändningskabel, 7 mm., med kabelsko, lång	0	95
16284	» 7 » » » kort	0	85
För tändapparat FFV:			
16285	Magnethylla, typ 180	4	25
16286	Magnetkedjehjul	3	20
Magnetkedja, se n:r 16101.			
Krysskil, fästmutter och bricka för kedjekrans, se n:r 17225.			
16287	Tändningskabel, 7 mm., med kabelsko, lång, typ 180	0	95
16288	» 7 » » » kort, typ 180	0	85
För tänddynamo EVE:			
16290	Magnethylla av mässing, typ 170	6	40
16291	» » » » 180—200	6	—

N:r	Benämning	Pris	
		Kr.	öre
16292	Magnetkedjehjul	3	20
Magnetkedja, se n:r 16101.			
Krysskil, fästmutter och bricka för kedjekrans, se n:r 17230.			
16294	Tändningskabel, 7 mm., m. kabelsko o. stickkabelsko, lång, typ 170	1	60
16295	» 7 » » » » » 180—200	1	60
16296	» 7 » » » » » kort, typ 170	1	60
16297	» 7 » » » » » 180—200	1	60
16298	Stickkabelsko för tändningskabel	0	45
Motor-delar:			
16300/1	Cylinder, främre, till typ 180—200	70	—
2	» bakre, » » 180—200	70	—
3	» främre, » » 170	70	—
4	» bakre, » » 170	70	—
9	Fästbult för cylindrar	0	25
10	» -mutter för cylindrar, förnicklad	0	15
11	Bricka under cylindern, till typ 180—200	0	15
15	Vevhushalva, höger, med bussningar, typ 170	60	—
16	» » » » typ 180—200	60	—
20	Kullager, höger, 42×20×9 mm.	5	40
21	» -bussning, höger	6	60
22	Stödring för kullager till n:r 15	0	30
23	Metallbussning för höger motoraxel, typ 180—200	6	—
24	Stoppskruv för metallbussning, typ 180—200	0	10
25	Bussning, 24 mm., för kamhjulaxel för utblåsningsventilerna, i vevhuset	1	—
26	Bussning, 21 mm., för kamhjulaxel för insugningsventilerna, i vevhuset	1	—
30	Vevhushalva, vänster, med bussningar, typ 170	51	—
31	» » » » » 180—200	51	—
35	Kullager, vänster, 47×20×14 mm.	7	—
36	» » typ 180—200	7	90
37	» -bussning, vänster	8	—
38	» » typ 180—200	8	40
40	Stödring för kullager till n:r 30	1	25
41	Mellanbricka till kullager, vänster, typ 180	0	95
44	Lock till ventilstyrn.-hus, typ 170, för »Best o. Lloyd» oljepump	13	75
45	» » » » 180—200	13	75
45a	Packning till d:o	0	50
46	Lockskruv till ventilstyrningshus	0	15
47	Kullagerkapsel för vänster vevhushalva, typ 170	4	10
48	» » » » typ 180—200	4	10

Delar n:r 16300:

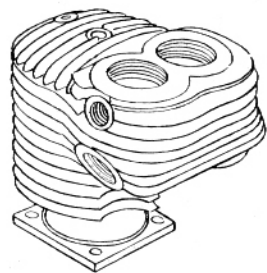

1



41



23



47

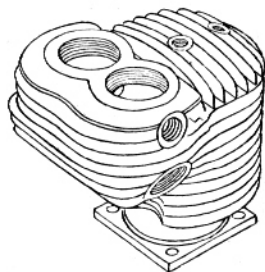

2

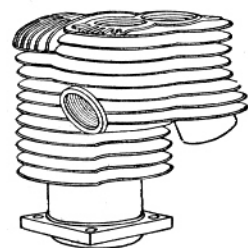

3



21



22



40



37

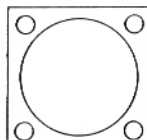

11

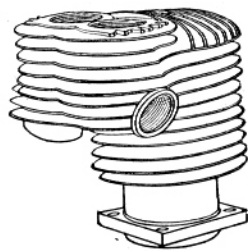

4

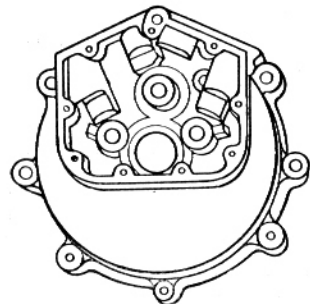

15



9



26



25



20



35

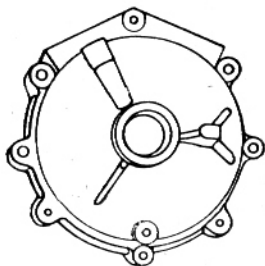

30

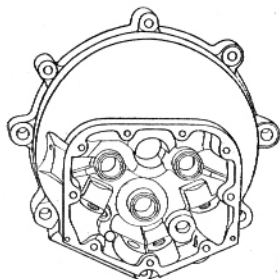

16



44-45



46

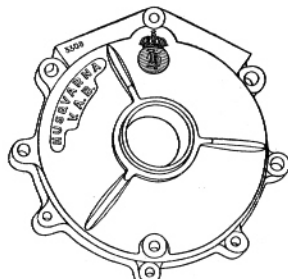

31

22

N:r	Benämning	Pris	
		Kr.	öre
16300/49	Bussning för kamhjulaxel till bakre utblåsningsventilen med genomgående hål (i locket)	0	75
50	Bussning för kamhjulaxel med botten (i locket)	0	75
51	» » » » genomgående hål (i locket) för typ 170 med »Best o. Lloyd» oljepump, typ 180—200 ...	0	75
56	Kanna, standard, av gjutjärn, typ 170	7	40
56/1	» 0,5 mm. överdim., av gjutjärn, typ 170	8	50
56/2	» 1,0 » » » » » 170	8	50
56/3	» 1,5 » » » » » 170	8	50
56/4	» 2,0 » » » » » 170	8	50
57	» standard, av gjutjärn, typ 180	7	40
57/1	» 0,5 mm. överdim., av gjutjärn, typ 180	8	50
57/2	» 1,0 » » » » » 180	8	50
57/3	» 1,5 » » » » » 180	8	50
57/4	» 2,0 » » » » » 180	8	50
61	Kannring, se n:r 16300/74.		
61/1	Kannbult, standard, 12,57 mm. diam., typ 170, f. stoppfjäder	2	25
61/2	» överdim. 12,67 » » » 170, » »	2	50
62	» » 12,77 » » » 170, » »	2	50
62	Stoppfjäder till d:o	0	10
63	Kanna, stand., lättmetall, typ 180 A, 190 och 200	10	—
63/1	» 0,5 mm. överdim., lättmetall, typ 180 A, 190 och 200	11	—
63/2	» 1,0 » » » » 180 A, 190 » 200	11	—
63/2	» 1,5 » » » » 180 A, 190 » 200	11	—
63/4	» 2,0 » » » » 180 A, 190 » 200	11	—
64	Kannring, se n:r 16300/74.		
64/1	Kannbult, standard, 12,57 mm. diam., typ 170—180, f. stoppskruv	2	25
64/2	» överdim. 12,67 » » » 170—180, » »	2	50
65	» » 12,77 » » » 170—180, » »	2	50
65	Stoppsskruv till d:o	0	25
66	Låspinne till d:o	0	03
69	Kannbult, standard, 13,0 mm. diam., typ 180 A, 190 och 200	2	75
69/1	Kannbult, överdim. 13,1 mm. diam., typ 180 A, 190 och 200	3	10
69/2	» » 13,2 » » » 180 A 190 » 200	3	10
70	Ändtapp till d:o av koppar	0	40
74	Kannring, standard, 65,00 diam.×2,38 br.×2,73 tj., typ 170-200	0	75
74/1	» 1:sta överdim., 65,50×2,38×2,73 mm., typ 170—200	0	75
74/2	» 2:dra » 66,00×2,38×2,73 » » 170—200	0	75
74/3	» 3:dje » 66,50×2,38×2,73 » » 170—200	0	75
74/4	» 4:de » 67,00×2,38×2,73 » » 170—200	0	75
74/b	» standard dim., 65,00×2,80×2,73 » » 170—200	0	75
74/1b	» 1:sta överdim., 65,50×2,80×2,73 » » 170—200	0	75
74/2b	» 2:dra » 66,00×2,80×2,73 » » 170—200	0	75
74/3b	» 3:dje » 66,50×2,80×2,73 » » 170—200	0	75

Delar nr 16300:

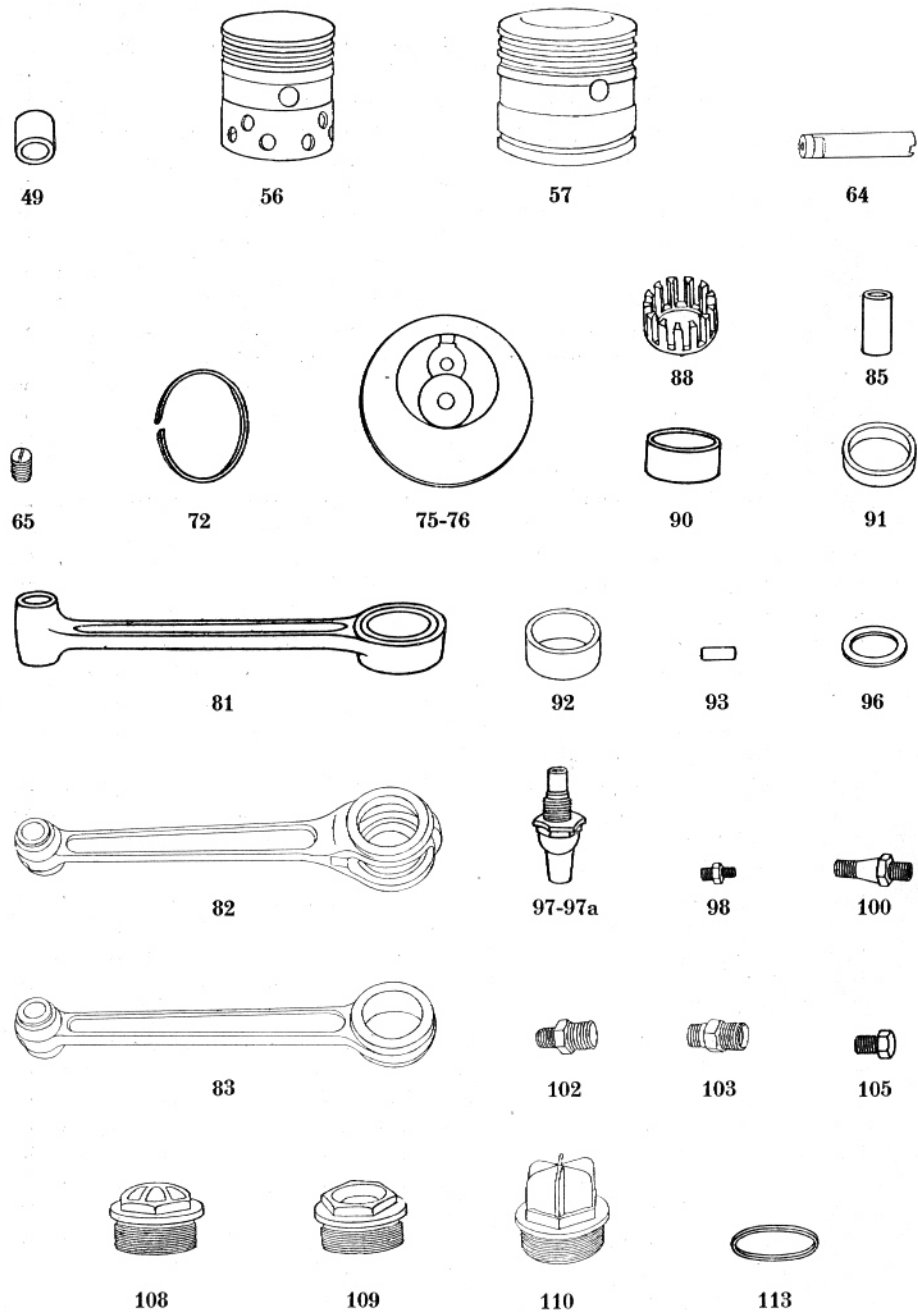

N:r	Benämning	Pris	
		Kr.	öre
16300/74/4b	Kannring, 4:de överdim., 67,00×2,80×2,73 mm., typ 170—200	0	75
75	Balanshjul, typ 170	9	85
76	» » 180—200	9	85
79	Bricka till d:o	0	35
81	Vevstake med bussningar, typ 170	11	50
82	» » » kluven, typ 180—200	24	75
83	» » » enkel, typ 180—200	18	75
85	Kannbultsbussning, typ 170, 180 och 180 A	2	25
86	» » » 190 och 200	2	25
88	Rullhållare	4	50
90	Ytterrings för rullager, typ 170	4	20
91	» » » smal, typ 180—200	2	65
92	» » » bred, typ 180—200	4	20
93	Rulle, standard, 5,510 mm. i diam. för typ 170	0	12
93/1	» överdim., 5,515 » » » » » 170	0	15
93/2	» » 5,520 » » » » » 170	0	15
93/3	» » 5,525 » » » » » 170	0	15
93/4	» » 5,530 » » » » » 170	0	15
94	» standard, 5,535 » » » kort, för typ 180—200	0	10
94/1	» överdim., 5,540 » » » » » 180—200	0	15
94/2	» » 5,545 » » » » » 180—200	0	15
94/3	» » 5,550 » » » » » 180—200	0	15
95	» standard, 5,535 » » » lång, » » 180—200	0	12
95/1	» överdim., 5,540 » » » » » 180—200	0	15
95/2	» » 5,545 » » » » » 180—200	0	15
95/3	» » 5,550 » » » » » 180—200	0	15
96	Stödbricka till rulle	0	35
97	Ventilstyrning av gjutjärn, för utblåsningsventil	3	75
97a	» » brons, för insugningsventil	4	50
98	Förskruvning till tryckfördelarrör	0	70
100	Förskruvning till oljeintag från droppkontroll, typ 170	2	—
102	» » » » handp., m. spår, typ 180—200	0	80
103	» » » » i ventilstyrningshus, typ 180—200	0	60
105	Bottenskruv till vevhuset	0	25
108	Lock till utblåsningsventil, förnicklat, typ 170	3	50
109	» » insugningsventil, förnicklat, typ 170	2	45
110	» » ventil, typ 180—200	3	50
113	Kopparasbestpackning till 108—110	0	15
Insugningsanordning för Schebler förgasare:			
140	Insugningsrör, mattförn., till Schebler förgasare HX 159	6	—
142	» » » Schebler de Luxe förgasare DLX12 och DLX12A, typ 180 A—190	6	—

Delar n:r 16300:

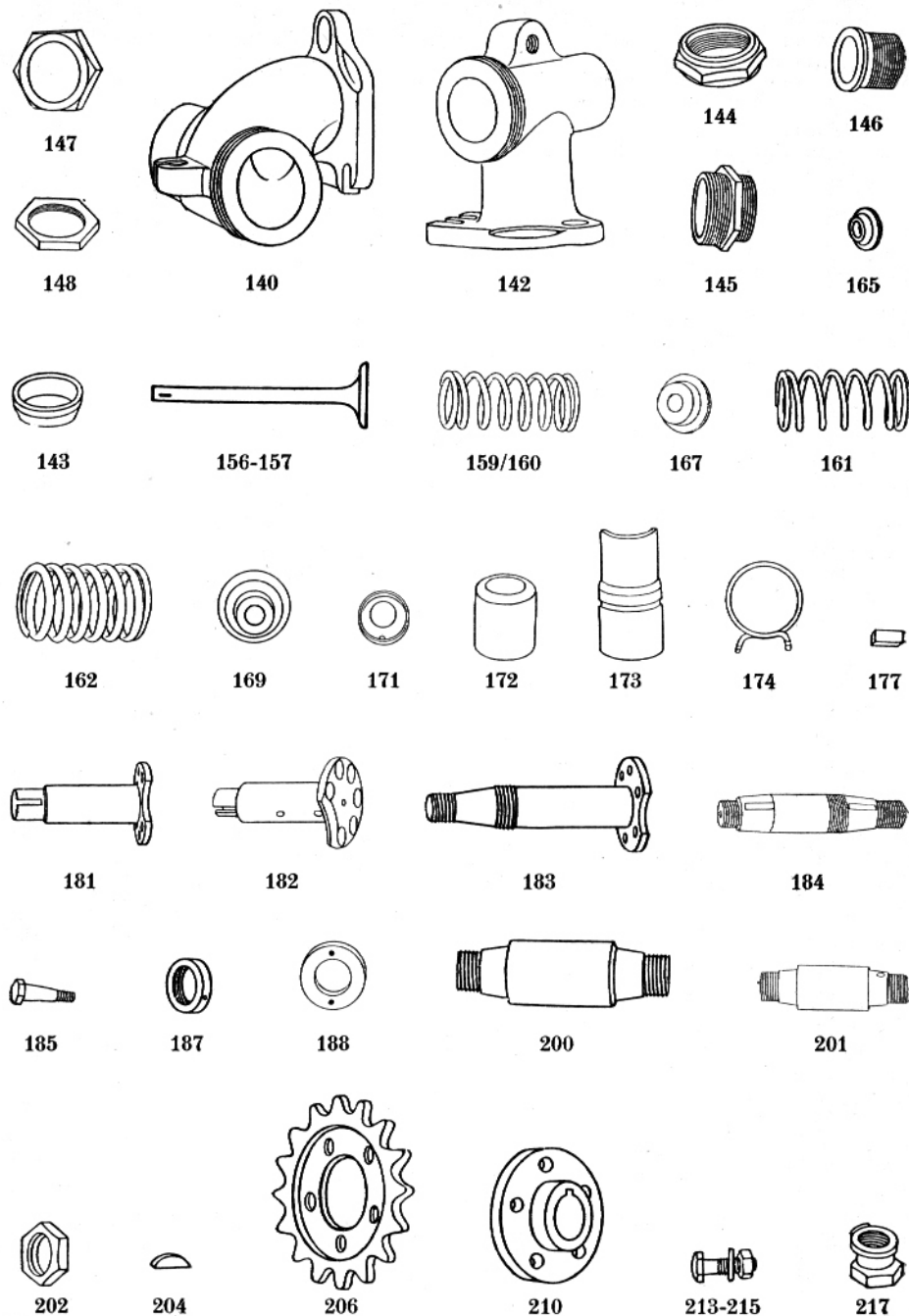

N:r	Benämning	Pris	
		Kr.	öre
16300/143	Tätningsskå till d:o	0	50
144	Spännmutter till d:o	1	75
145	Förskruvning med sexkant	1	70
146	» utan sexkant	0	90
147	Kopplingsmutter	1	65
148	Stoppmutter	1	—
149	Förskruvning till utblåsningrör	1	75
156	Ventil, insugnings- eller utblåsning-, typ 170	5	—
157	» » » » 180—200	6	—
159	Ventilfjäder, typ 170	0	45
160	» » 180, insugning eller utblåsning, förnicklad	0	60
161	» inre, typ 180 A	0	35
162	» typ 190 och 200, yttre till typ 180 A	0	60
166	Stödbricka till ventilfjäder, typ 170	0	30
167	» » » » 180	0	50
168	» » » övre, typ 180 A, 190—200	0	40
169	» » » undre, typ 180 A, 190—200	0	60
171	Ventilskyddsstöd, typ 180 och 190	0	10
172	Ventilskydd, övre, typ 180 och 190	0	75
173	» undre, typ 180 och 190	0	75
174	Fjäderhållare till d:o	0	35
177	Krysskil till stödbricka	0	05
180	Nit till motoraxel	0	10
181	Motoraxel, höger, typ 170	8	25
182	» » » 180—200	8	25
183	» vänster, » 170	9	25
184	» » » 180—200	7	—
185	Konisk skruv till höger motoraxel	1	20
186	Kil för motoraxelkugghjul	0	20
187	Kullagermutter till motoraxel, vänster, typ 170	0	30
188	» » » » » 180—200	1	10
199	Mutter, inre, till motoraxel, vänster, typ 180—200	0	50
200	Vevtapp, typ 170	7	10
201	Vevtapp, typ 180—200	8	50
202	Vevtappsmutter	0	30
203	Kil till vevtapp, typ 180—200	0	30
204	» » kedjekransen på motoraxeln	0	20
206	Kedjekrans, 16-tandad, $\frac{5}{8}'' \times \frac{3}{8}''$	3	10
207	» 14—15-tandad, $\frac{5}{8}'' \times \frac{3}{8}''$	7	75
208	» 17-tandad, $\frac{5}{8}'' \times \frac{3}{8}''$	3	10
209	» 18—20-tandad, $\frac{5}{8}'' \times \frac{3}{8}''$	7	75
210	Kedjekranscentrum, typ 170	2	85
211	» » 180—200	2	85
213	Skruv till kedjekrans	0	30

Delar n:r 16300:

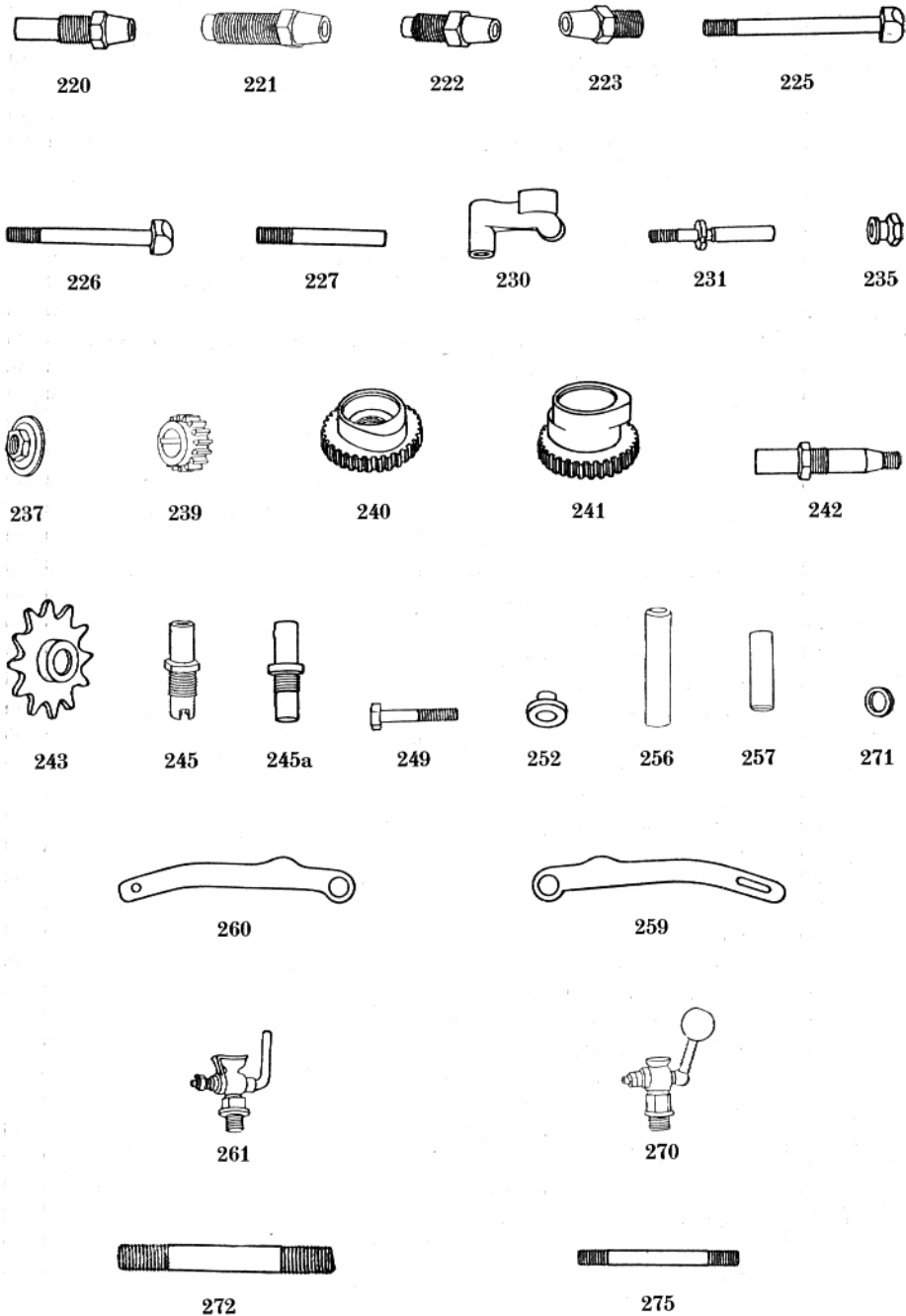

N:r	Benämning	Pris	
		Kr.	öre
16300/214	Mutter till d:o	0	15
215	Bricka till d:o	0	06
216	Kedjekrans, sammansatt	7	65
217	Axelmutter för kedjekrans	0	65
220	Ventilstängstyrning till utblåsningsventilerna, typ 170	1	70
221	» » » » 180—200	2	70
222	» » bakre insugningsventil	1	45
223	» » främre insugningsventil	2	—
225	Ventilstång för utblåsningsventilerna	4	50
226	» » bakre insugningsventil	4	50
227	» » främre insugningsventil	1	40
230	Vipparm	2	75
231	Vipparmsaxel	1	45
232	Mutter till d:o, förnicklad	0	15
233	Pinne till vipparmsaxel	0	05
234	Stoppmutter till ventiltramp, insugningsventilerna	0	15
235	Ventiltramp, typ 170	0	40
236	» » 180—200	0	50
237	Stoppmutter till ventiltramp, utblåsningsventilerna	0	60
239	Motoraxelkuggghjul för kil, typ 170	3	70
240	Kamhjul för utblåsningsventilerna, vänstergäng., typ 170—180	7	—
241	» » insugningsventilerna, högergäng., typ 170—180	11	—
242	Kamhjulaxel för bakre utblåsningsventil, 75 mm.	2	75
243	Kedjekrans för magnetkedja, 1/2" x 1/8"	2	25
244	Mutter till d:o	0	20
245	Kamhjulaxel för utblåsningsventil med spår	2	50
245a	» » insugningsventil, högergäng.	1	95
246	Kamhjul för insugningsventilerna, typ 180 A, 190 och 200 ...	11	—
247	» » främre utblåsningsventil, typ 180 A, 190 och 200 ..	7	—
248	» » bakre utblåsningsventil, typ 180 A, 190 och 200 ..	7	—
249	Fästskruv till ventillyftaren	0	40
250	Mutter till d:o	0	15
251	Bricka till d:o	0	05
252	Busning till d:o	0	15
253	Spiralfjäder till ventillyftare, typ 170	0	40
254	» » » » 180—200	0	40
255	Charnier	1	20
256	Skyddshylsa, övre, till ventillyftaren	0	55
257	» » undre, till ventillyftaren	0	50
258	Fjäderbricka till ventillyftare	0	15
259	Ventillyftare, bakre	0	15
260	» » främre	0	15
261	Pyskran, komplett, förnicklad	4	25
262	Lock till pyskran	0	95

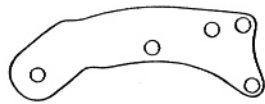

16308



16309



16335

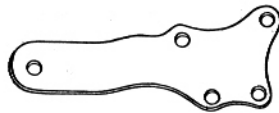

16311

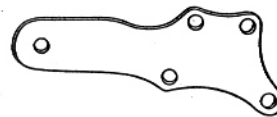

16312

N:r	B e n ä m n i n g	Pris	
		Kr.	öre
16300/263	Hus till d:o	1	50
264	Kik till d:o	1	50
265	Bricka till d:o	0	10
266	Fjäder till d:o	0	04
267	Saxsprint till d:o	0	02
270	Pyskran (delar till denna tillhandahållas ej), typ 180—200 ...	2	—
271	Kopparasbestpackning till pyskran, 15×10 mm.	0	10
272	Vevhusbult, 12×100 mm.	0	40
274	» 8×105 »	0	25
275	» 8×83 »	0	25
276	» -mutter, 12 mm. diam., brunerad	0	25
277	» » 8 » »	0	15
	Utblåsningsrör, se Ljuddämpare.		
16308	Motorfästplåt, främre, höger, lackerad, typ 170—200	1	85
16309	» » vänster, lackerad, typ 170—200	1	70
16310	» bakre, höger, lackerad, typ 170	2	—
16311	» » » » » 180—200	2	—
16312	» » vänster, » » 170	2	—
16313	» » » » » 180—200	2	—
	Nav, se Hjulnav.		
	Nippel, se Ekernippel.		
16325	Nummerplåt, främre, lackerad	1	50
16326	» bakre, lackerad	1	50
	Inskription, pr siffra resp. bokstav	0	25
16335	Nummerplåthållare för framskärm	0	30
16338	Fästskruv till 16325 vid nummerplåthållare	0	15
16340	Mutter till d:o	0	10
16341	Stag till främre nummerplåt	0	30
16342	Fästskruv till d:o	0	10
16345	Mutter till d:o	0	10
16346	Bricka till d:o	0	02
16347	Stag för bakre nummerplåt	0	35
16348	Överfall till bakre nummerplåt	0	20
16349	Skruv till d:o	0	10
16350	Mutter till d:o	0	10
16351	Bricka till d:o	0	02
	Nyckel, se Skruvnyckel.		
	Oljepump, motordriven, fabrikat »Best o. Lloyd»:		
16500	Komplett, med kontroll, »Mark II», större	20	—
16503	» utan » » »	18	—
16510	» med kontroll, »Baby», mindre	13	—
16513	» utan » » »	11	—

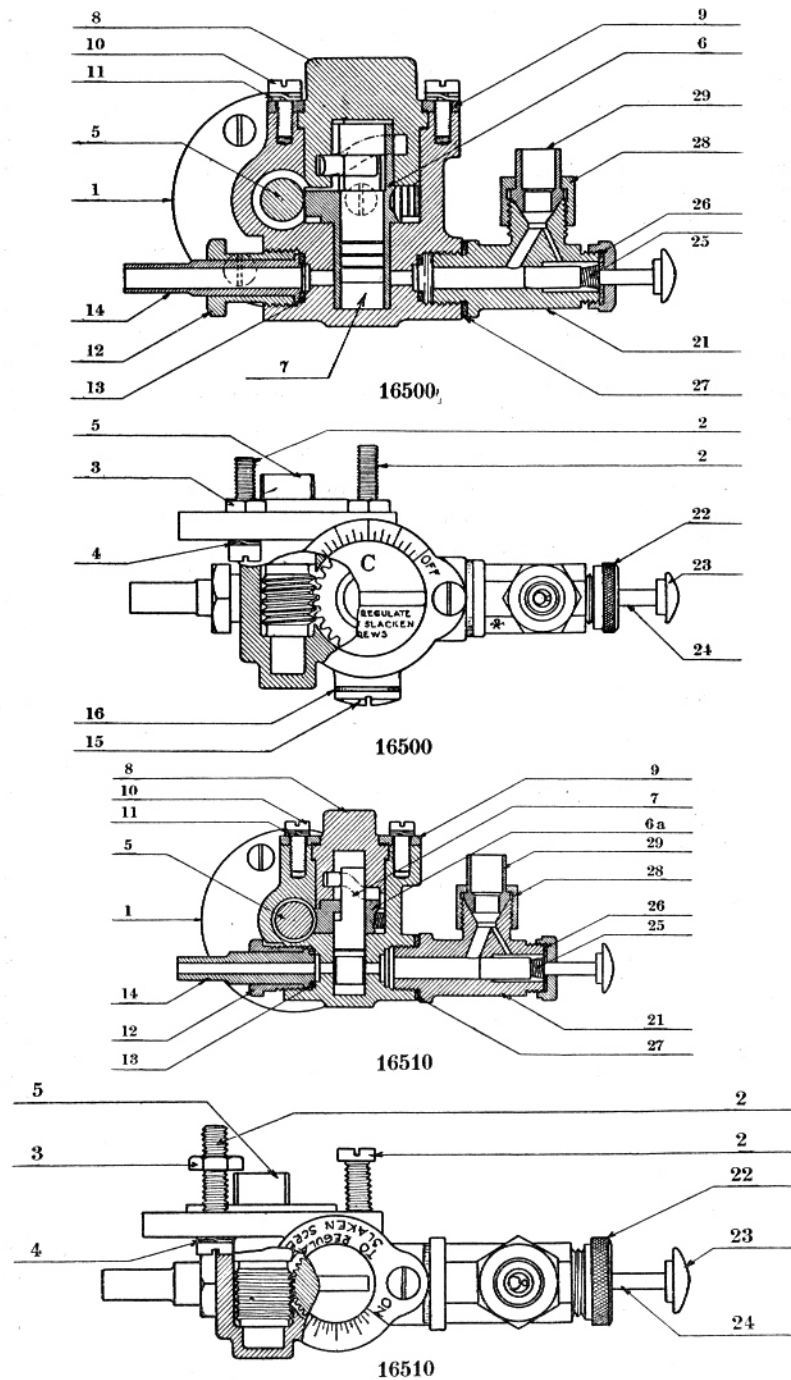

N:r	Benämning	Pris		
		Kr. öre		
		Till nr 16500 "Mark II" Kr.	Till nr 16510 "Baby" Kr.	
	Delar till d:o:			
1	Pumphus	8:—	7:—	
2	Fästskruv till d:o	0:10	0:10	
3	Mutter till d:o	0:10	0:10	
4	Fjäderbricka	0:10	0:10	
5	Drivaxel	3:—	2:50	
6	Pumpcylinder med snäckhjul ...	6:30	—	
6a	Snäckhjul av stål	—	3:—	
7	Pumpkolv	3:—	2:50	
8	Regleringsblock	5:50	5:50	
9	Låsring till n:r 8	1:50	1:50	
10	Fästskruv till n:r 9	0:10	0:10	
11	Fjäderbricka till n:r 10	0:10	0:10	
12	Tilloppsförskruvning	1:—	1:—	
13	Fiberbricka till d:o	0:05	0:05	
14	Oljerörsnippel för tillopp	1:—	1:—	
15	Skruvpropp	1:—	—	
16	Fiberbricka till d:o	0:10	0:10	
16500/20	Oljekontroll, komplett, till »Mark II»			2
16510/20	» » » »Baby»			2
	Delar till d:o:	Till nr 16500 Kr.	Till nr 16510 Kr.	
21	Kontrollhus	1:—	1:—	
22	Kapsel	0:50	0:50	
23	Kolvknapp	0:50	0:50	
24	Kolv	0:10	0:10	
25	Fjäder till d:o	0:10	0:10	
26	Läderpackning till d:o	0:10	0:10	
27	Fiberbricka för kontrollhus	0:10	0:10	
28	Mutter till oljerör	0:35	0:35	
29	Nippel till d:o, för 6 mm. rör	0:35	0:35	
16525	Oljepump, hand-, till oljetank n:r 16535, för typ 170—200, komplett, med pumpändstycke			9
	Delar till d:o:			
1	Pumpcylinder, brunerad			1 25
2	Pumplock, förnicklat			1 10
3	Pumpstäng med handtag, förnicklad			2 65
4	» -ändbricka			0 35
5	Pumpfjäder			0 25
6	Pumpkanna av läder			0 05
7	Bricka till d:o, större			0 05
8	» » » mindre			0 05
9	Fästskruv för pumpkanna			0 20
10	Pumpändstycke, komplett			2 60

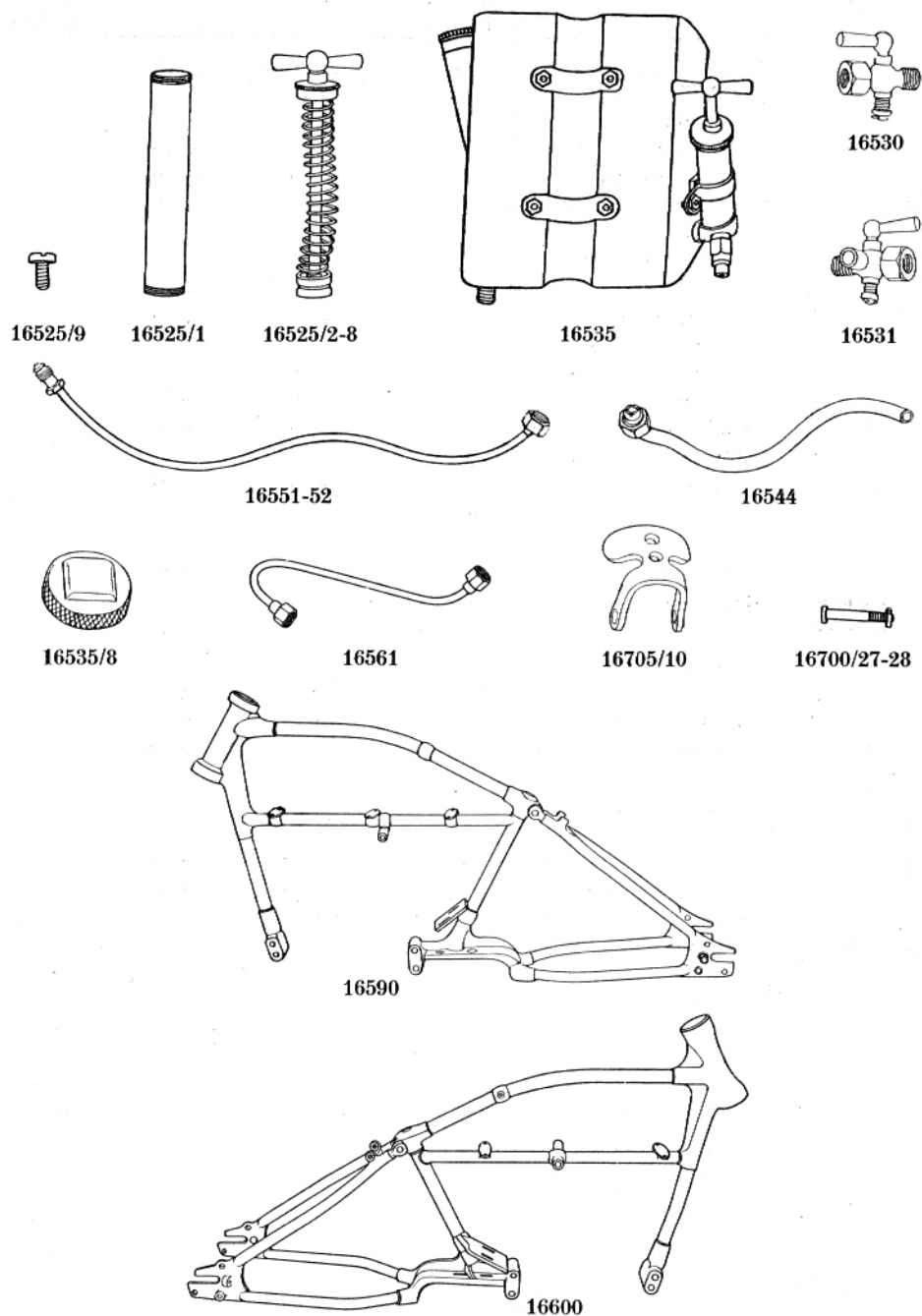

N:r	Benämning	Pris	
		Kr.	öre
16530	Oljekran, för typ 170	3	50
16531	» (trevägs-), för typ 180—200	3	50
16532	Oljenippel med kula i oljerör från handpump	0	80
16535	Oljetank för typ 170—200: Delar till d:o:		
1	Oljetank, utan lösa delar, lackerad, för typ 170	26	—
2	» » » » » » » » 180—200	26	—
3	Fästbygel	0	20
4	» -mutter	0	15
5	Pumpfästbygel	0	20
6	» -mutter	0	15
7	Påfyllningslock med fjäder	3	25
8	» för typ 180—200	0	75
	Oljerör med förskruvningar, kompletta, lackerade:		
16543	Tryckfördelarrör, 200 mm. långt	1	75
16544	» för typ 180—200	2	50
16551	Från tank till pump, »Best o. Lloyd», 435 mm. långt, f. typ 170	3	50
16552	» » » » » » » » för typ 180—200	3	50
16559	» handpump till motor, 300 mm. långt, typ 170	3	15
16560	» » med oljekran till motor, 290 mm. långt, för typ 170 och 180—200	3	15
16561	» kontroll »Best o. Lloyd» till motor	2	75
16562	» » » » » » » » grenrör, typ 180-200	6	90
16563	» trevägskran till långa kedjan, för typ 180—200	2	60
16565	Oljeventil för vevhuset, komplett, för typ 170	2	—
16566	Brieka till d:o	0	02
	Pump, se Luftpump.		
16590	Ram för typ 170, utan lösa delar, lackerad	185	—
16600	» » » 180—190, » » » » » »	185	—
16670	Reparationsask	1	20
	Ringavtagare, se Gummiringavtagare.		
16700	Sadel, »Brooks 170», 360×310 mm., bästa engelska fabrikat ...	40	—
	Delar till d:o:		
2	Skenstag, höger, lackerat	2	—
4	» vänster, lackerat	2	—
7	Tvärstag, lackerat	1	60
10	Stödjespiral, lackerad, med skruv och mutter	1	—
12	Hängspiralspiral, lackerad, med skruv och mutter	3	40
14	» -skruv, lackerad	0	25
16	» -mutter, lackerad	0	15
20	Fästskruv, främre, förnicklad	0	45

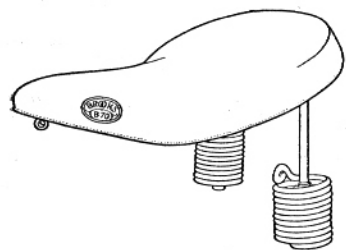

16710

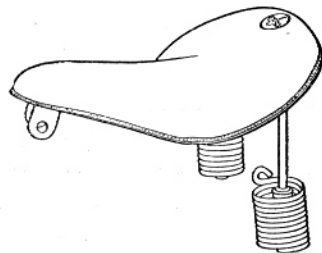

16715

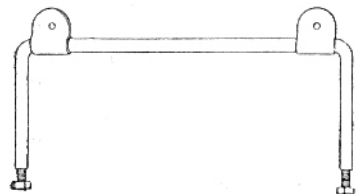

16710/1

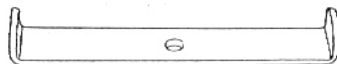

16715/2



16715/3

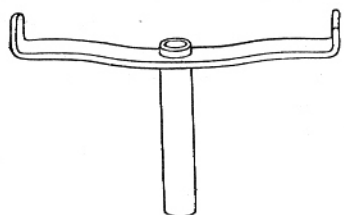

16732

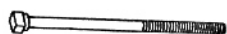

16735



16740/51

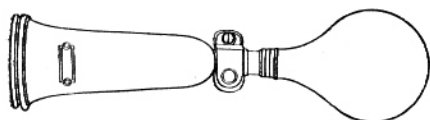

16830

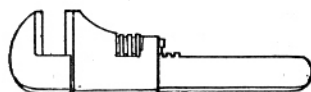

16850

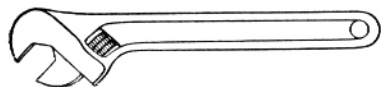

16852

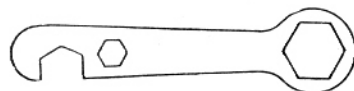

16865

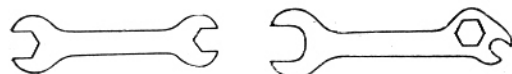

16862-64

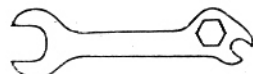

16866



16873

N:r	Benämning	Pris	
		Kr.	öre
16700/25	Fästklammer, komplett, förnicklad	6	25
27	» -skruv, förnicklad	0	85
28	» -mutter, förnicklad	0	25
29	Fjäderhållare, äldre mod.	1	50
16705	Delar till sadel »Lycett», för typ 170:		
1	Fjäderbricka	0	05
2	Fästmutter	0	15
3	Sadelfjäder	1	70
4	Fjäderfäste, övre	0	40
5	Mutter till d:o	0	15
6	Fästskruv för sadelfjäder	0	20
7	Mutter till d:o	0	15
8	Axel till sadel	0	60
9	Mutter till d:o	0	20
10	Sadelklammer	0	85
11	Skruv till d:o	0	60
12	Mutter till d:o	0	20
13	Ring till sadelklammer	0	15
16710	Sadel-topp »Brooks», kompl. m. klammer o. fjädrar, till typ 170	27	50
	Delar till d:o:		
1	Fjäderhållare, dubbel	2	30
2	Fästmutter till d:o	0	15
3	Fästbricka till d:o	0	05
	Stödjespiral, se n:r 16700/10	1	—
	Hängspiral, se n:r 16700/12	3	40
4	Fästskruv, övre, för fjäder	0	25
5	Mutter till d:o	0	15
6	Bricka till d:o	0	05
10	Sadelklammer	0	85
11	Skruv	0	60
12	Mutter	0	20
13	Ring	0	15
16715	Sadel »Versmold», kompl. med klammer och fjädrar, till typ 180—200 (Då det är fråga om mod. 200, anmärkes detta särskilt i ordern.)	29	50
	Delar till d:o:		
1	Sadelklammer	0	85
2	Övriga smådelar = till sadeltopp »Brooks».	1	—
3	Sadeljärn för sadel »Versmold», till typ 180—200	1	—
	» -överfall	0	25
4	» » -skruv	0	40
5	» » -mutter	0	25

N:r	Benämning	Pris	
		Kr.	öre
16972	Expanderskruv, förnicklad	1	25
16975	Kon till d:o	0	50
17001	Kabel för kompression med nippel	1	—
17002	Kabelspiral för kompression	0	90
17004	Nippel	0	10
17020	Ställ för bakgaffeln, lackerat, komplett, typ 170	15	25
1	» utan lösa delar, typ 170	13	—
2	» » » » » 180—200 samt för typ 170 med skärm n:o 17141	13	—
5	Skruv till bakställ	0	40
6	Mutter till d:o	0	18
7	Hylsa	0	40
8	Bricka	0	06
9	Fjäderbricka	0	15
17042	Ställ för framgaffeln, lackerat, komplett, för typ 180—200 samt typ 170 med skärm n:o 17105	8	50
1	Skruv till d:o	0	15
2	Mutter till d:o	0	12
17105	Stänkskärm, främre, med nummerplåthållare, lack., 170—200 ...	14	—
5	Ställfjäder, övre	0	45
8	» undre	0	40
9	Läderskydd	2	—
14	Fästband, övre, till d:o	0	20
15	» undre, till d:o	0	25
16	Läderbricka	0	15
18	Skruv till läderskydd	0	05
19	Mutter till d:o	0	10
20	Fästbygel, lackerad	0	25
21	Överfall till d:o, lackerat	0	15
22	Mutter till d:o, brunerad	0	12
23	Bricka till d:o	0	04
	Nummerplåthållare, se detta ord.		
	» -fästplåt, se detta ord.		
	» -skruv, se detta ord.		
	» -mutter, se detta ord.		
17141	Stänkskärm, bakre, lång, lackerad, 170—200	13	—
17151	» » kort, » 170—200	8	—
	Skärmar för typ 170 med sidostycken tillverkas ej längre, utan tillhandahålla vi i stället skärmar enligt ovanstående.		
17155	Ställfjäder, lackerad, för typ 170, med bred skärm, bakre	2	—

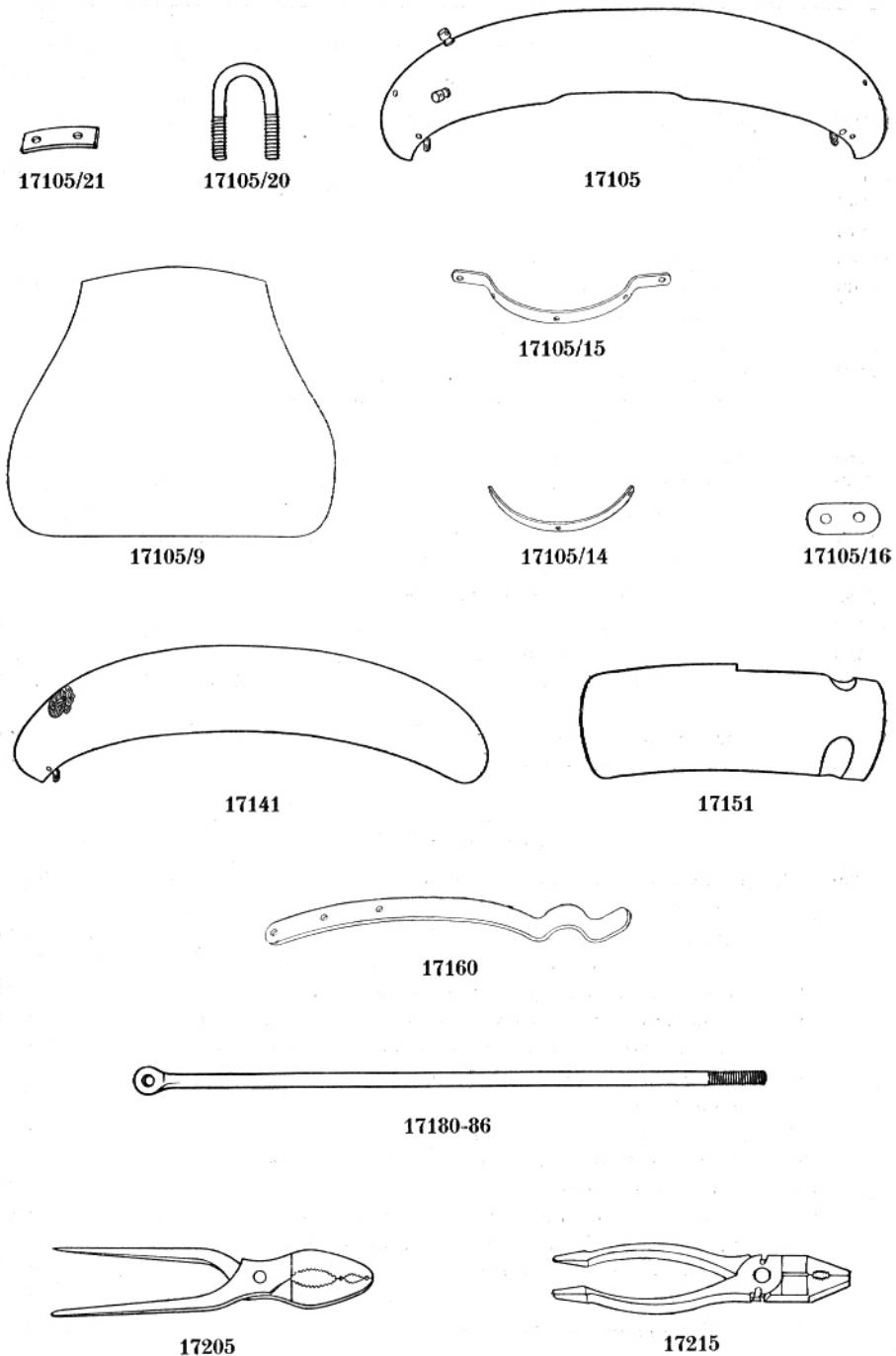

N:r	Benämning	Pris	
		Kr.	öre
17160	Ställfjäder, lack., för typ 180—190 samt typ 170 med skärm n:o 17141	1	50
17161	Fästskruv till d:o, brunerad	0	10
17162	Mutter till d:o	0	10
17163	Bricka till d:o	0	02
17165	Skärmskruv, främre, brunerad	0	20
17166	Bricka till d:o	0	04
17170	Skärmfästskruv, övre	0	25
17171	Mutter till d:o	0	12
17172	Bricka till d:o	0	04
	Fästbygel med flera delar, se Bagagehållare.		
17180	Stag till stänkskärm, typ 170, för fram- och bakskärm	0	75
17182	» bakre, till framskärm, typ 180—190 samt typ 170 med skärm n:o 17105	1	—
17184	» främre, till framskärm, typ 180—190 samt typ 170 med skärm n:o 17105	1	—
17186	» till bakskärm, typ 180—190	1	—
17192	Mutter, brunerad	0	12
17195	Fästskruv till skärmstag	0	15
17196	Mutter till d:o	0	10
17205	Tång, (brännaretång)	1	25
17215	» (kombinationstång)	1	25
Tändapparat Bosch.			
17230	Tänddynamo Eve, vänstergående, för typ 170 och 180	240	—
	Delar till d:o:		
1	Spännband för tänddynamo	6	25
2	Avbrytare, med kontakter, vänstergående	17	—
3	Avbrytarehammare med kontakt och fjäder	11	25
4	Dämpfjäder för avbrytarehammaren	0	25
5	Hjälpfjäder under avbrytarehammarens dragfjäder	0	25
6	Fästskruv för drag- och dämpfjädern	0	10
7	Kontakthållare	0	85
8	Tunn isolationsplatta för avbrytarebryggan	0	05
9	Tjock isolationsplatta för avbrytarebryggan	0	05
10	Isolationsbussning i avbrytarebryggan	0	15
11	Tunn isolationsplatta för kontakthållaren	0	03
12	Tjock isolationsplatta för kontakthållaren	0	03
13	Fästskruv för kontakthållaren	0	10
14	Fjäderbricka för d:o	0	05
15	Underlägsbricka för fästskruven	0	05

Tänddynamo Eve.

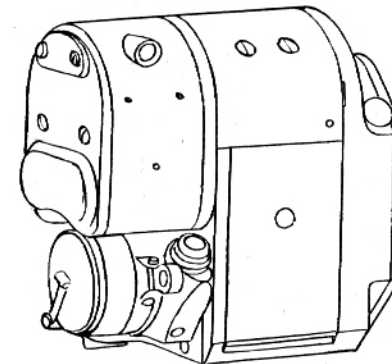

17230

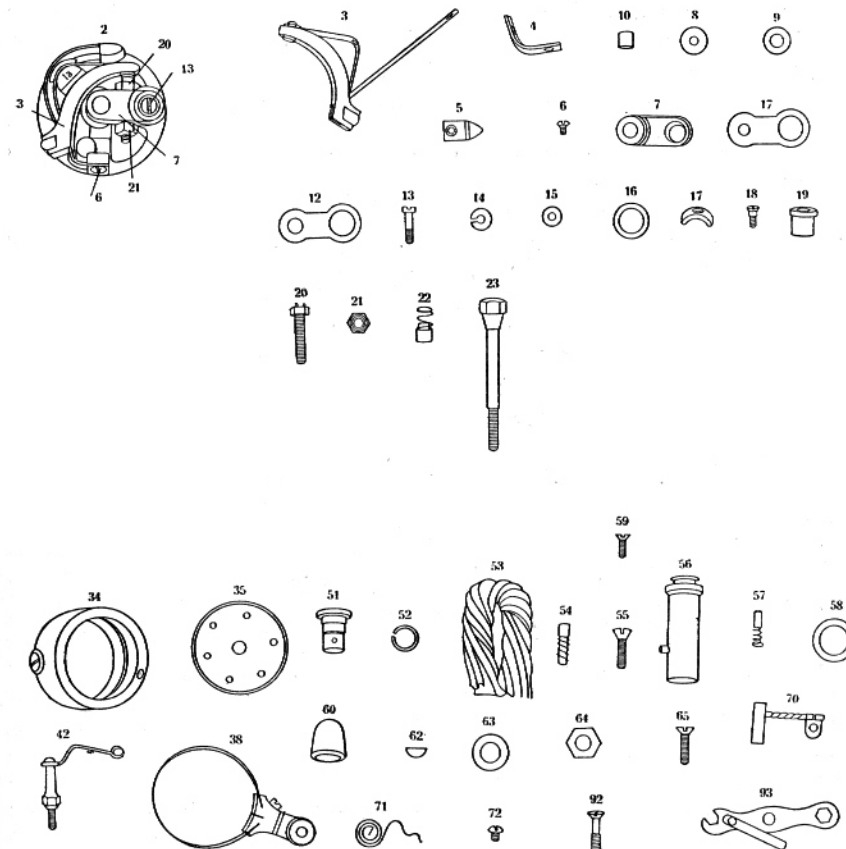

N:r	Benämning	Pris	
		Kr.	öre
17230/16	Underläggsring under avbrytarebryggan	0	05
17	Klämstycke för fasthållande av hammaren	0	60
18	Fästskruv för klämstycket	0	10
19	Isolationsbussning i mitten på avbrytareskivan	0	15
20	Platinaskruv, lång	10	—
21	Kontramutter för d:o	0	10
22	Kol med fjäder på baksidan av avbrytareskivan	0	60
23	Fästskruv för avbrytaren	0	50
34	Förställring, kompl., för vänstergående apparat	9	75
35	Avbrytarelock	3	50
38	Förställarm med spännband och skruv	3	—
41	Spännskruv för d:o	0	05
42	Fjäderhållare för avbrytarelocket	1	50
51	Smörjkopp med lock	1	50
52	Stoppring för d:o	0	10
53	Smörjveke i lagerhuset	0	30
54	» med fjäder	0	50
55	Fästskruv för bakre gaveln	0	20
56	Kolhållare med kol och fjäder	5	—
57	Kol med fjäder för kolhållaren	0	60
58	Packning för kolhållaren	0	03
59	Fästskruv för kolhållaren	0	15
60	Gummimuff för kolhållaren	0	30
62	Kil för axeländan	0	25
63	Underläggsbricka för muttern	0	10
64	Sexkantmutter för axeländan	0	15
65	Fästskruv för främre gaveln	0	20
70	Kolborste med kabel	1	50
71	Kolborstfjäder	0	35
72	Fästskruv för kabeln å kolborsthållaren	0	05
92	» » kåpan	0	25
93	Avbrytarenyckel	1	20
17231	Tändstift	3	—
17232	» för typ 180 A	3	—
17238	» -packning av koppar och asbest	0	10
17240	Ventil för luftslang, Schrader system, förnicklad	1	75
17242	» -bricka, 50 mm. lång	0	30
17244	» -lapp av gummi	0	55
17246	» -hatt (förskruvning)	0	60
17248	» » (lock)	0	20
17249	» innanrede, i askar om 5 st. pr ask	1	25
17250	Verktygsetui, utan verktyg	6	—
17260	Väska, verktygs-, 280×115×63 mm., m. utfällbar sida, m. plåtbesl.	8	75

N:r	Benämning	Pris	
		Kr.	öre
17262	Fästplåt	0	25
	» -bygel, se Bagagehållare.		
17270	» -skruv, brunerad	0	06
17272	» -mutter, brunerad	0	10
17300	Växellåda, tre utväxlingar, komplett utan kickstart och frikoppling	155	—
17305	Växellåda, tre utväxlingar, komplett med kickstart och frikoppling	235	—
	Delar till d:o:		
17300/ 2	Låda av aluminium, för typ 170—200	19	50
3	Fästbult till d:o	0	60
4	Mutter till d:o, brunerad	0	20
5	Bricka till d:o, brunerad	0	05
8	Skruvpropp, för påfyllnings- och avtappningshål	0	40
11	Lock av aluminium, för typ 170—200	9	25
13	Fästskruv till d:o, med sexkanthuvud	0	20
	Fjäderbricka till d:o, 1/4", se Fjäderbricka.		
14	Mutter av metall för frikopplingsgänga	4	75
15	Justeringsbricka till d:o	0	05
22	Bussning, främre, till axel n:r 17300/34, typ 170—200	1	15
23	Bussning, bakre, till axel n:r 17300/34, typ 170—200	1	30
25	Huvudaxel, utan lösa delar	13	50
30	Kuggghjul, 31 kuggar med kedjehjulscentrum	13	25
30a	Stålkula 3/16" till d:o	0	02
31	Kedjekrans, 17 tänder, 5/8"×3/8" eller 5/8"×1/4"	6	25
33	Växlingskuggghjul för huvudaxeln, 26 kuggar, för typ 170—200	13	25
34	Kuggghjul, 15 kuggar, för kickstarter	3	25
35	» 19 kuggar	5	50
38	Kullagerskål, dubbel, kedjesidan	2	75
39	Stålkula 1/4" till d:o	0	02
40	Lagerkon, yttre	1	15
42	Justeringsbricka till d:o	0	05
45	Lagerkon, inre	0	90
48	Kullager, kickstartsidan, 40×17×12 mm.	5	—
49	Stoppmutter för kedjekransen	1	05
50	Bricka till d:o	0	05
55	Hjälpaxel, med kuggghjul, 19 kuggar	13	—
59	Växlingskuggghjul för hjälpaxel, 24 kuggar, för typ 170—200	7	—
60	Kuggghjul, 31 kuggar	6	50
61	Krysskil	0	20
63	Stoppmutter för huvud- och hjälpaxel	0	35
64	Bricka för huvud- och hjälpaxel	0	05

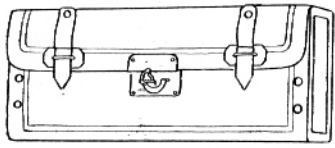

17260



17300/3



17300/8



17300/14



17300/15

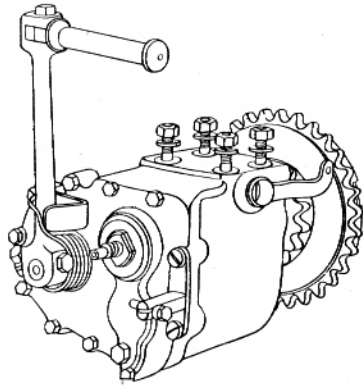

17305

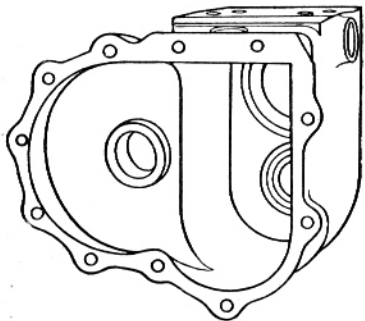

17300/2

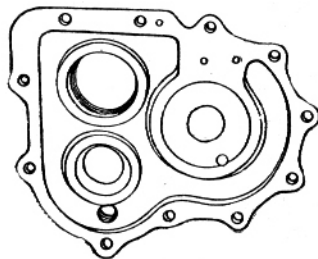

17300/11



173000/22



17300/23

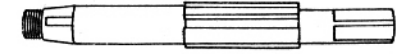

17300/25



17300/48



17300/49

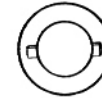

17300/50

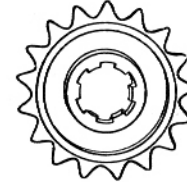

17300/31



17300/40



17300/38



17300/45

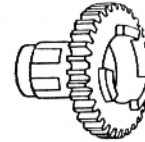

17300/30



17300/33

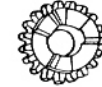

17300/35



17300/34

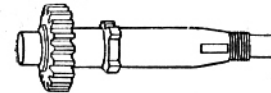

17300/55

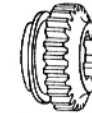

17300/59

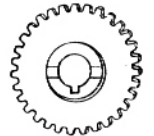

17300/60



17300/66-68



17300/61



17300/63



17300/64



17300/74



17300/77



17300/75-76

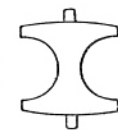

17300/80



17300/73

N:r	Benämning	Pris	
		Kr.	öre
17300/66	Kullager, kickstartsidan, 32×12×10 mm.	4	40
68	» » 40×17×12 »	5	—
70	Justeringsbricka	0	05
73	Frikopplingsarm, lackerad, för typ 170—200	1	10
74	» -gänga	3	60
75	» -stång	0	60
76	» » för typ 180—200	0	60
77	Ändbricka till d:o för typ 180—200	0	65
78	Fästmutter för frikopplingsgänga	0	13
80	Ledareplåt för växlingskugghjul	1	15
82	Växlingsgaffel för typ 170—200	3	25
84	Axel till n:r 82 växlingsgaffel	1	95
85	Styrhylsa till d:o för typ 170—200	0	75
87	Axelmutter (kronmutter) för typ 170—200	0	40
90	Växlingsarm för typ 170—200	0	80
17350	Växelanordning, utvändig:		
	Delar till d:o:		
2	Växelspak utan kula, typ 170	4	85
3	» » » » 180	2	75
4	Träkula	0	30
5	Bricka till träkula	0	15
7	Växelsegment, lackerat, för typ 170	1	30
8	Växelsegment, lackerat, med läsbygel, typ 180—200	1	50
9	» -fästskruv	0	15
12	Växelspakaxel med arm, lackerad, typ 170	3	50
13	» » » » 180—200	3	50
15	» -fästmutter, brunerad	0	25
16	» » -bricka, brunerad	0	05
18	Växelsegment, kort, med charnier, högergång, lack., typ 170 o. 180	1	70
20	» » » » vänstergång, » » 170 o. 180	1	70
21	Växelsegmentmutter, högergång, förnicklad	0	20
22	» vänstergång, förnicklad	0	20
23	Justeringshylsa	1	15
25	Växelsegment, lång, lackerad, med 2 charnier	3	10
33	Charnierbult	0	16
	Saxsprint, se detta ord	0	02
35	Vinkelarm, lackerad	3	—
36	» fästmutter, brunerad	0	15
37	» » -bricka, brunerad	0	05
17375	Kickstarter:		
1	Spärrhjul, 45 kuggar	11	50
6	Startvev, brunerad, för typ 170—200	7	50



17300/82



17300/84



17300/90



17300/85



17300/87

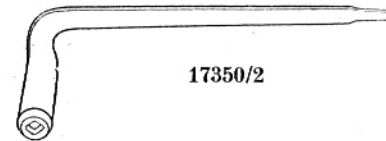

17350/2



17350/3

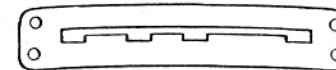

17350/7

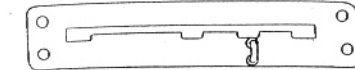

17350/8

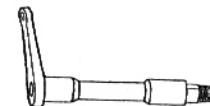

17350/12

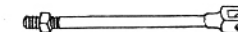

17350/18-20



17350/23

N:r	Benämning	Pris	
		Kr.	öre
17375/ 8	Startpedal, brunerad, fällbar, för typ 170—200	5	—
9	Fästskruv till startpedal, typ 170	0	45
10	Bricka till d:o	0	05
11	Fjäder till d:o	0	05
12	Kula, $\frac{5}{32}$ " till d:o	0	02
14	Spiralfjäder till startvev, lackerad	1	—
15	Spärrcentrum med axel	6	50
16	» -hylsa, inre	2	30
17	» » yttre	3	75
25	Buffertfjäder, lackerad	0	30
26	Fästskruv till d:o	0	10
30	Vevkil, brunerad	0	40
31	» -mutter, brunerad	0	15
32	» -bricka, brunerad	0	05
37	Spärrhake	1	60
41	» -bult	0	15
42	» -fjäder	0	05
43	Fjäderhylsa	0	10
17400	Frikoppling, komplett	60	—
45	Kedjehjul, 30 tand, $\frac{5}{8}$ " \times $\frac{3}{8}$ "	26	—
50	Clutchcentrum	13	50
60	Spiralfjäder	0	20
61	Styrpinne till d:o	0	60
61a	» » » för typ 180—200	0	75
62	Styrpinnehylsa till d:o	0	15
63	Fästskruv till d:o	0	15
64	Mutter till styrpinne för typ 180—200	0	30
70	Ställamell, yttre	1	85
71	» inre	2	90
72	» för korkskivor	4	—
75	Korkskiva, tjock, för kedjehjul	0	02
76	» tunn, för lameller	0	02

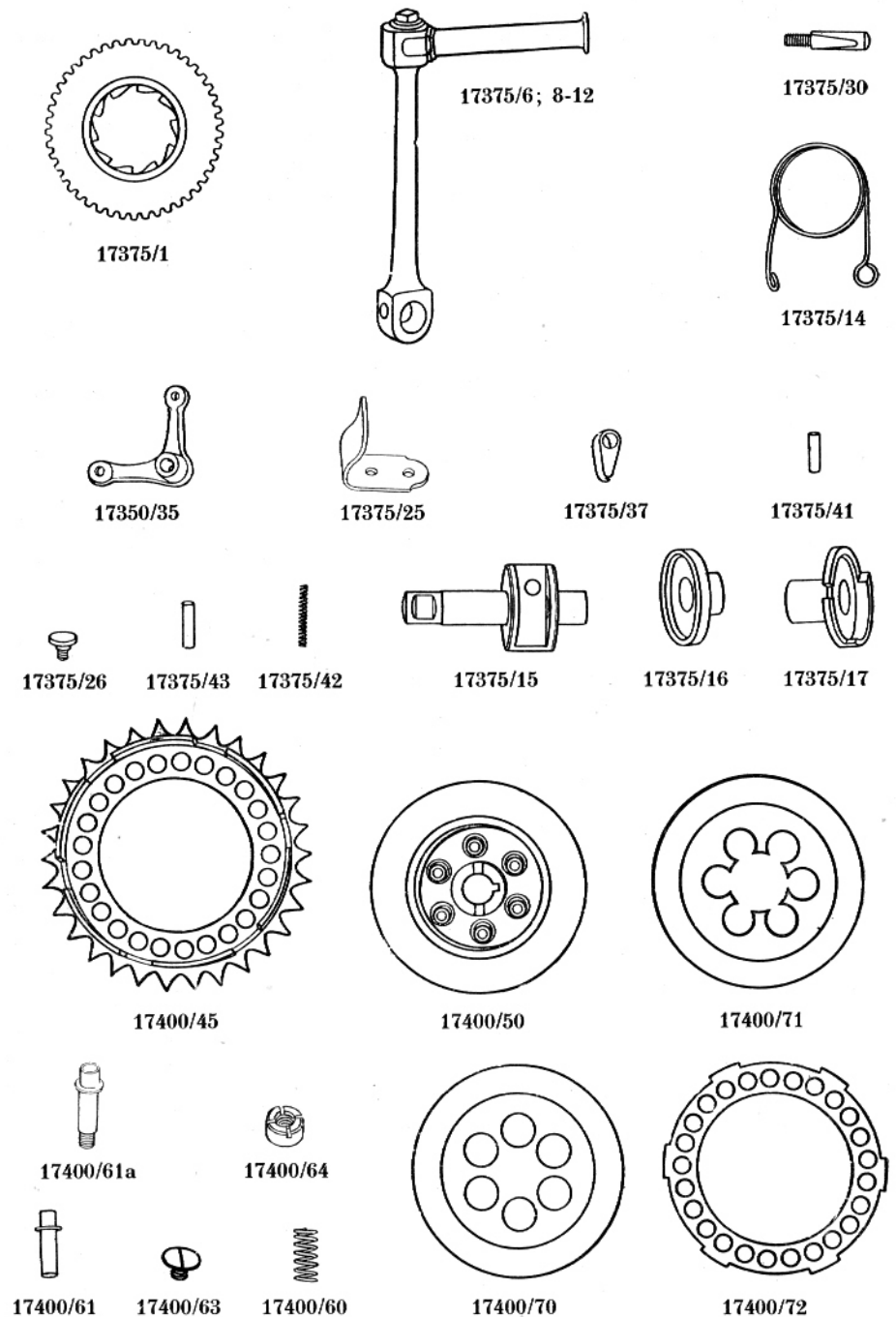

N:r	Plansch N:r	Benämning	Pris		
			Kr.	öre	
<p>I den mån delarna till motorecykel modell 200 avvika från motsvarande delar till övriga 2-cyl. 550 c.c. motorecyklar, äro de upptagna i det följande, och i an- dra fall återfinnas de tidigare i denna katalog under resp. rubriker och nummer.</p>					
GRUPP A.					
Ram.					
200 A-1	2 Sid. 55	Ram, komplett, lackerad	185	—	
2		Bult vid övre bakgaffelröret	0	40	
3		Mutter till d:o	0	15	
4		Buffert för framgaffel	1	25	
5		Skruv för framgaffel	0	13	
6		Mutter för d:o	0	10	
GRUPP B.					
Styrbroms.					
200 B-1	1 Sid. 53	»Andrée», styrbroms, mod. de Luxe, kompl.	19	—	
Delar till d:o:					
2		Stomme	4	50	
3		Ratt	4	50	
4		Friktionsskiva	1	25	
5		Centrumplatta	1	75	
6		Topp-platta	1	25	
7		Fjäderplatta	1	25	
8		T-skruv	1	75	
9		Låsskruv	0	90	
10		Fastsättningsarm, övre	1	25	
11		Skruv till d:o, med mutter	0	75	
12		Fastsättningsarm, nedre	1	25	
13		Klammer till d:o, med bultar och muttrar	1	75	
14		Fjäderbricka	0	10	
15		Skruv till övre fastsättningsarm	0	35	
16		Mutter till d:o	0	30	
17		Bricka till d:o	0	05	
18		Skruv, 1/4" × 1 3/8", för klammer	0	30	
19		Mutter till d:o	0	30	
20		Skruv, 1/4" × 1 1/8", för klammer	0	30	
21		Mutter till d:o	0	30	
22		Fäste för styrbroms på föreningsplattan	0	65	
23		Fästskruv för d:o, brunerad	0	25	
24		Mutter till d:o, brunerad	0	15	
25		Bricka under styrbromsen	0	05	
26	» » expanderskruven	0	05		

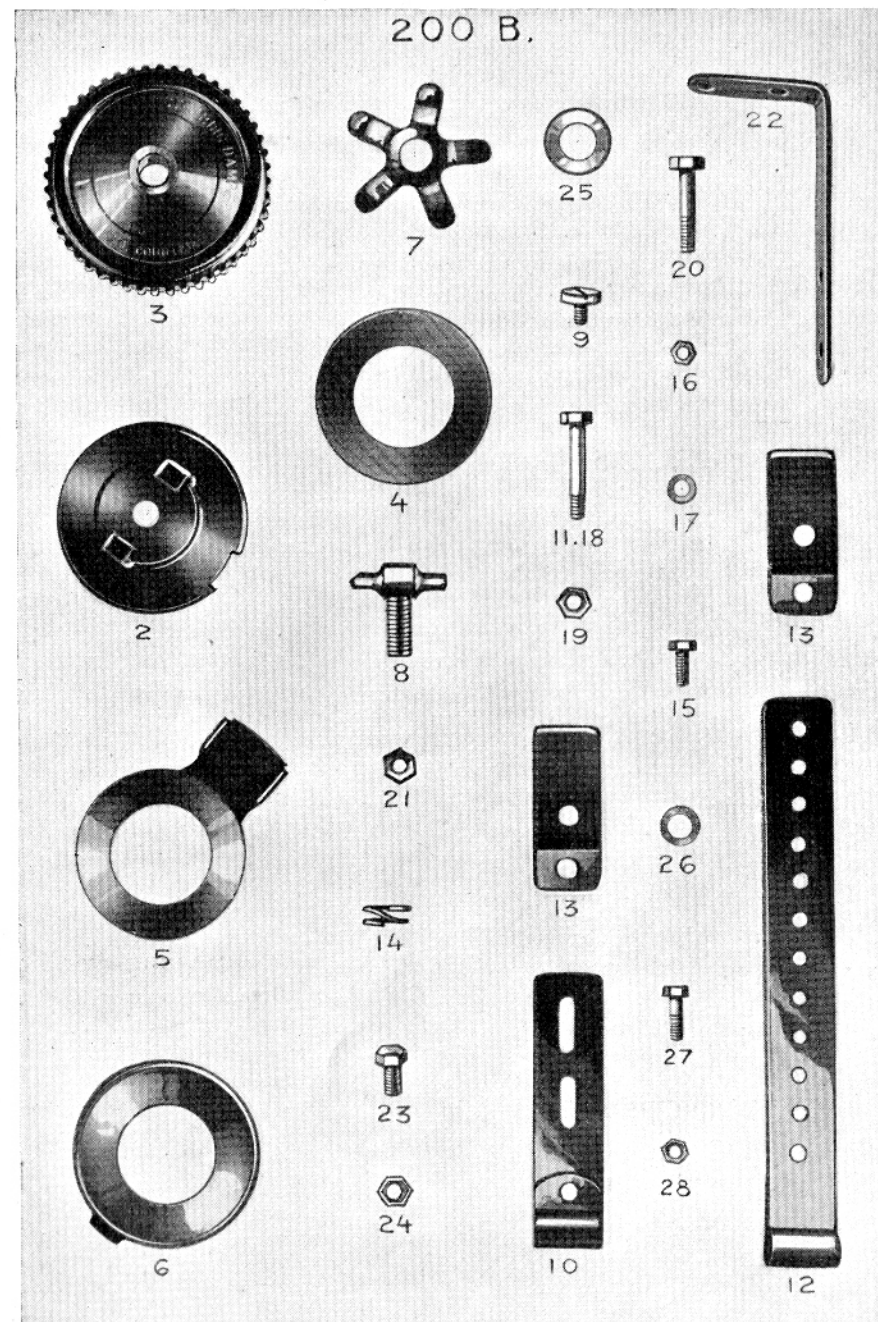

N:r	Plansch Nr	B e n ä m n i n g	Pris	
			Kr.	öre
200 B-27	1 28	Skruv för fästande av n:o 10 vid n:o 12 eller n:o 22 ... Mutter till d:o	0	20
			0	15
GRUPP D.				
Styrstång och kablar.				
200 D-1		Styrstång, förnicklad, TT-modell	34	—
2		Wire, 1,9 mm., till frikopplingen	0	90
3		Kabelspiral, 5 mm., för d:o	0	75
4		Wire, 1,6 mm., till ventillyftaren	0	80
5		Kabelspiral, 4 mm., till d:o	0	60
6		Wire, 1,9 mm., till broms	1	—
7		Kabelspiral, 5 mm., till d:o	0	85
GRUPP F.				
Framställ.				
200 F-1		Framställ utan lösa delar	7	—
2		Skruv till d:o	0	15
3		Mutter till d:o	0	12
GRUPP H.				
Hjul.				
200 H-1		Framhjul, kompl., med lösa delar, utan gummi	55	—
2		Bakhjul, kompl., med lösa delar och bromstrumma, utan broms och gummi	100	—
3		Hjulskena, 19"×2 1/2", borrarad, lackerad, för framhjul...	11	—
4		» » » » » bakhjul ...	11	—
5		» » » olack., för framhjul ...	9	50
6		» » » » » bakhjul ...	9	50
7		Eker för framhjul, längd 215 mm.	0	07
8		» » bakhjul, längd 200 mm., för höger sida	0	07
9		» » » » 212 » » vänster sida ...	0	07
10		Nippel för eker	0	06
11		Fälgband	0	65
GRUPP J.				
Växelspak.				
200 J-1	2	Växelspak	5	50
2	Sid. 55	» -axel	3	50
3		Träkula, vitlackerad	0	30
4	2	Hylsa till d:o	0	20
5	Sid. 55	Bricka till d:o	0	03

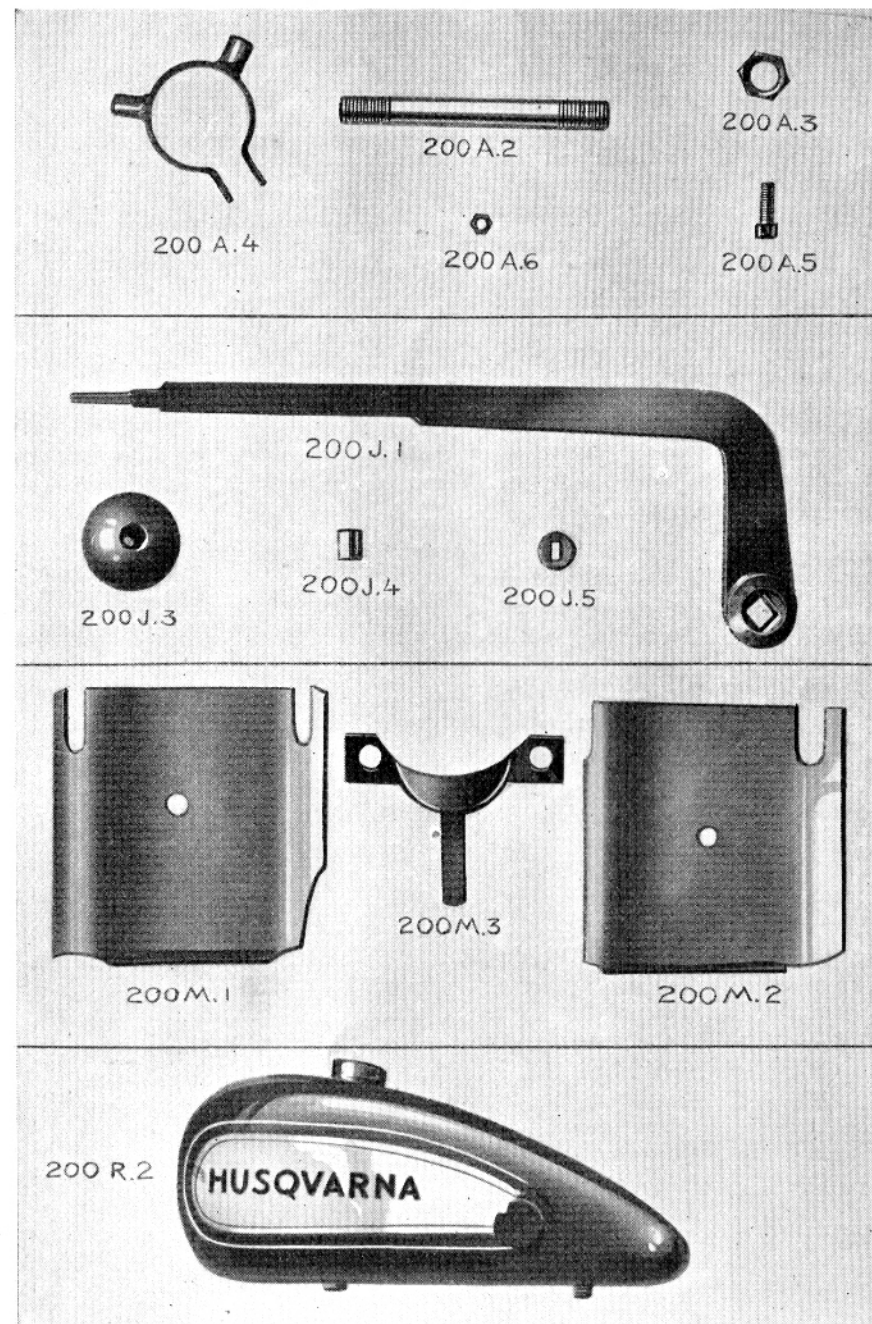

N:r	Plansch Nr	Benämning	Pris	
			Kr.	öre
GRUPP K.				
Bakställfjäder etc.				
200 K-1		Bakställfjäder	1	10
2		Träckloss vid framskärm	0	30
3		Skärmfästbygel vid framskärm	0	35
4		Stag för bakskärm	0	75
5		» » framskärm, främre	0	75
6		» » » bakre	0	75
7		Mutter till stag	0	12
8		Överfall till 200 K-3	0	15
9		Mutter till d:o	0	12
10		Bricka till d:o	0	04
GRUPP L.				
Sadeldel.				
200 L-1		Sadeljärn, rakt, för »Versmold» sadel	1	--
GRUPP M.				
Motordelar.				
200 M-1	2 Sid. 55	Ventilskydd, främre	1	65
2		» bakre	1	65
3		Fäste för ventilskydd	1	15
4		Skruv, förnicklad, för d:o	0	25
5		Bricka, förnicklad, för d:o	0	06
6		» brunerad, för d:o	0	03
GRUPP N.				
Förgasare.				
200 N-100		Förgasare »Amal», typ 76/011, kompl. med kablar (utan handtag)	38	--
102		Förgasarekropp	15	40
103		Centerdel	5	50
104		Bottenhylsa	1	65
105		Packning till d:o	0	25
106		Ringmutter	2	--
107		Topp-platta	2	--
108	3	Kabeljusteringsskruv	0	40
109	Sid. 57	Gastrottel	4	25
110		Saxsprint för d:o	0	12
111		Fjäder för d:o	0	30
112		Justeringsskruv för d:o	0	55
113		Låsmutter för d:o	0	25
114		Luftrottel	2	75
115		Fjäder för d:o	0	30
116		Styrhylsa för d:o	0	25
117		Tomgångsjusteringsskruv	0	55

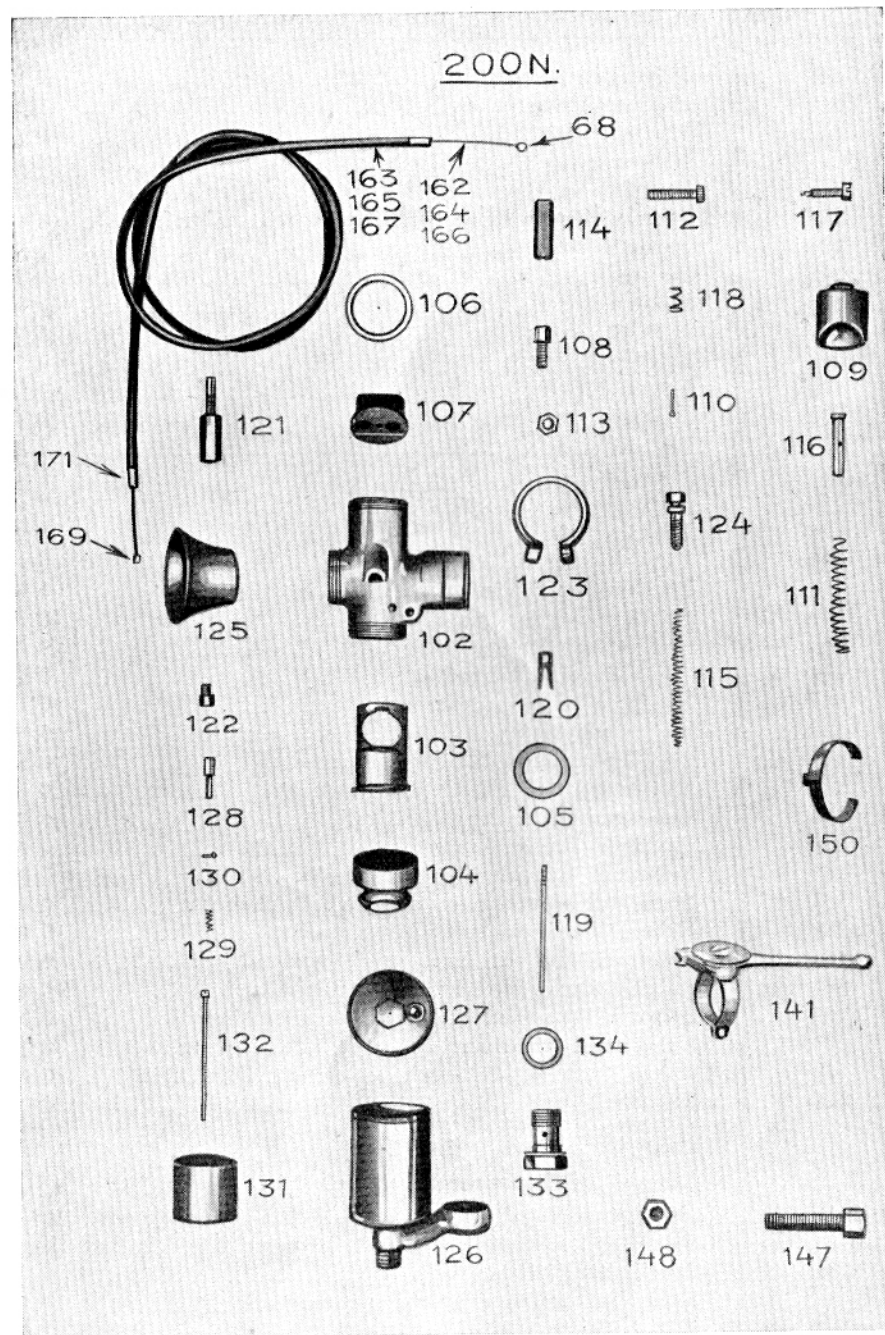

N:r	Plansch N:r	Benämning	Pris	
			Kr.	öre
200 N-118		Fjäder för d:o	0	25
119		Nål för munstycke	1	40
120		Låsfjäder för d:o	0	40
121		Nålmunstycke	2	—
122		Huvudmunstycke	0	50
123		Fastsättningsklammer	2	—
124		Skruv för d:o	0	55
125		Luft-tratt	2	75
126		Flottörhus	13	25
127		Lock för d:o	4	75
128		Flödare	0	70
129		Fjäder för d:o	0	25
130		Saxsprint för d:o	0	12
131		Flottör	2	75
132		Flottörnål	1	10
133		Bottenskruv	2	20
134		Packning för d:o	0	25
140		Insugningsrör	6	—
141	3	Spakhandtag för luft	5	60
142	Sid. 57	Kabel (wire) för gas eller luft	0	90
143		» -spiral för gas eller luft	0	80
144		» -nippel vid handtag	0	12
145		» » » förgasare	0	10
146		» -ändhylsa	0	05
147		» -spännskruv till förgasarehandtaget	0	50
148		Mutter till d:o	0	15
149		Kabelledare till d:o	0	90
150		Låsfjäder för gashandtag	0	40
162		Kabel till gasreglering, med nipplar	0	90
163		Spiral till gasreglering, utan kabeländhylsa	0	80
164		Kabel till luftreglering, med nipplar	0	85
165		Spiral till luftreglering, utan kabeländhylsa	0	75
166		Kabel till magnetreglering, med nipplar	0	90
167		Spiral till magnetreglering, utan kabeländhylsa	0	70
168		Kabelnippel till handtag	0	12
169		» » luft- och gastrottel	0	10
171		Kabeländhylsa	0	05
GRUPP O.				
Tändapparat och belysning.				
200 O-1		Tänddynamo »Bosch», typ LS-24 o. LS-127, vänstergående	250	—
2		Spännband med hållare till tänddynamo	6	25
2a		Bygelhållare till d:o	0	15
3		Skruv till fästande av magneterna	0	10

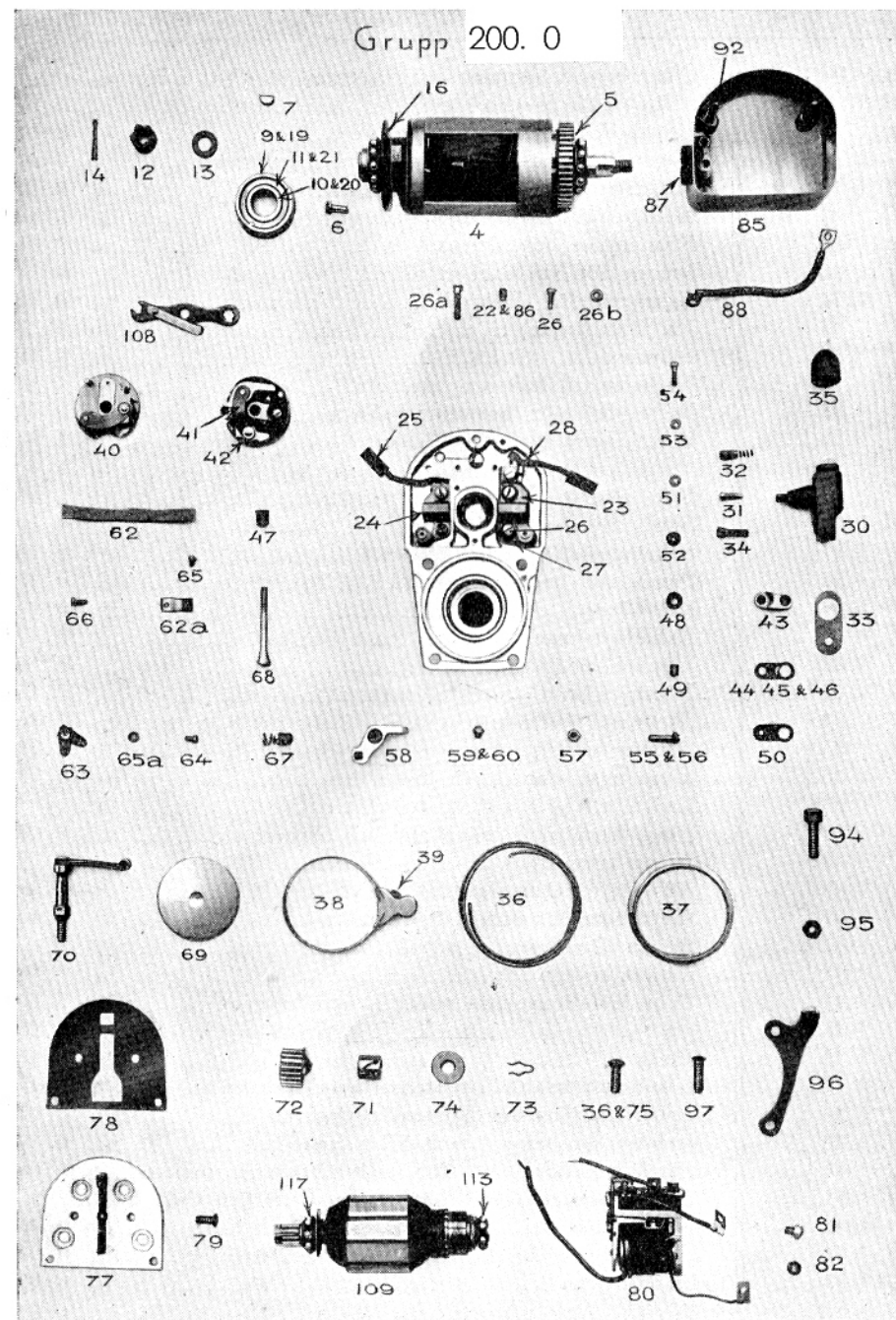

N:r	Plansch N:r	Benämning	Pris	
			Kr.	öre
200 O-4		Ankare med släpning och kullager (utan yttre löpning till kullagren).....	82	—
5		Kuggjul på främre ankaraxeln	6	60
6		Skruv för fästande av kuggjul å ankaret	0	15
7		Kil till d:o	0	25
8		Kullager till främre ankaraxeln	5	10
12		Kronmutter för drivaxel	0	60
13		Bricka för drivaxel	0	10
14		Saxsprint för drivaxel	0	03
15		Kil för drivaxel	0	25
16		Släpning	7	50
18		Kullager till bakre ankaraxeln	5	10
22		Klämskruv för anslutningsplatta	0	03
23		Borsthållare med tryckfjäder +	1	50
24		» » » —	1	50
25		Kolborste	1	50
26		Skruv till borsthållare	0	20
27		Säkringsplatta under d:o	0	03
28		Skruv till anslutningskabel	0	15
30		Kolhållare	5	—
31		Kabelfästskruv	0	10
32	4	Släpkol med fjäder	0	60
33	Sid. 59	Tättningsplatta	0	15
34		Skruv till kolhållare	0	25
35		Gummimuff för d:o	0	30
36		Återgångsfjäder	0	95
37		Kapsel till d:o	1	30
38		Förställarm med spännband och skruv	3	05
39		Spännskruv till d:o	0	05
40		Avbrytare, vänstergående	17	—
41		Plattfjäder för avbrytarearmen	0	15
42		Bricka för d:o	0	05
43		Kontaktbrygga	0	60
44		Tunn isolationsplatta under kontaktbryggan	0	05
45		» » » »	0	05
46		Tjock » » »	0	05
47		Isolationsbussning i mitten å avbrytareskivan	0	15
48		Underläggsring för kontaktbryggan	0	05
49		Isolationsbussning i kontaktbryggan	0	10
50		Tjock isolationsplatta för kontaktbryggan, glimmer ...	0	05
51		Tunn isolationskiva för fästskruv n:r 200 O-54 utan kontakter	0	05
52		Underläggsbricka för fästskruv n:r 200 O-54	0	05
53		Fjäderbricka	0	05

N:r	Plansch N:r	Benämning	Pris	
			Kr.	öre
200 O-54		Fästskruv för kontaktbryggan	0	10
55		Förställbar kontaktskruv, Woblo-metall	1	25
56		» » Platina-Iridium	10	—
57		Kontramutter för kontaktskruven	0	10
58		Avbrytarehammare m. lagerbussning ut. kontaktskruv	2	05
59		Kontaktskruv med konmutter, Woblo-metall	1	25
60		» » » Platina-Iridium	10	—
61		Konmutter för d:o	0	10
62		Avbrytarefjäder	0	15
63		Dämpfjäder för avbrytarehammaren	0	25
64		Fästskruv för dämpfjädern	0	10
65		» » drag- och förstärkningsfjädern på avbrytareskivan	0	10
66		D:o för d:o på avbrytarehammaren	0	10
67		Släpkol m. spiralfjäder på baksidan av avbrytareskivan	0	60
68		Avbrytareskruv	0	60
69		Avbrytarelock	0	35
70		Fjäderhållare för d:o	1	30
71		Bussning för mellanhjul	1	50
72		Mellanhjul	3	90
73		Säkringsfjäder	0	20
74	4	Bricka	0	10
75	Sid. 59	Skruv till mellanhjulsaxel	0	10
76		Kabelsko till fältledning	0	10
77		Växelhjulssköld med smörjeke	3	30
78		Tättningsplatta till d:o	0	05
79		Fästskruv till d:o	0	20
80		Relä	34	—
81		Skruv till d:o	0	15
82		Fjäderbricka	0	05
83		Skruv för kabelanslutning till massan	0	15
84		Fjäderbricka till d:o	0	05
85		Skyddshuv	6	35
86		Klämskruv	0	05
87		Gummimuff	0	25
88		Förbindningskabel	0	60
89		Skruv för fästande av 200 O-88 vid 200 O-80	0	10
90		Skruv för fästande av 200 O-88 vid 200 O-85	0	10
91		Fjäderbricka till d:o	0	03
92		Skruv till 200 O-85	0	25
93		Fjäderring till d:o	0	05
94		Kabelspännskruv	0	35
95		Mutter till d:o	0	10
96		Fäste för kabelspännskruv	0	50

N:r	Plansch N:r	B e n ä m n i n g	P r i s		
			Kr.	öre	
200 O-97	4 Sid. 59	Skruv till fäste för kabelspännskruv	0	10	
98		Fästplatta för tändapparat	6	50	
99		Bult till d:o	0	25	
100		Mutter till d:o, lång	0	40	
101		» » » kort	0	10	
102		Bricka till d:o	0	05	
103		Styrstift till 200 O-98	0	20	
104		Kabel med kabelsko	0	25	
105		Kabel, 7 mm.	0	25	
106		Kabelsko	0	25	
108		4 Sid. 59	Nyckel	0	50
109			Generatorankare	36	—
110			Kullager på kollektorsidan	3	75
114			Kullager på kugghjulssidan	3	75
120	Belysning, komplett (tänddynamo, batteri, strålkastare, baklykta, kablar och fästanordningar).....		250	—	
121	Strålkastare, komplett, med avbländningsanordning ...	37	—		
122	Strålkastarekåpa	11	50		
123	Strömbrytarevred	2	10		
124	Strömbrytareplatta	3	20		
125	Mutter till d:o	0	10		
126	Fjäderbricka	0	05		
127	Bricka	0	05		
128	Anslutningsplatta	10	—		
129	Klämskruv	0	05		
130	Kontaktfjäder	0	05		
131	Förstärkningsfjäder	0	10		
132	Nit till d:o	0	10		
133	Skruv till 200 O-128	0	25		
134	Mutter till d:o	0	10		
135	5 Sid. 64	Fjäderbricka	0	05	
136		Bricka	0	05	
137		Spärrvals	3	65	
138		Bländningsarm med spiralfjäder	0	85	
139		Spiralfjäder	0	20	
140		Styrbricka	0	20	
141		Underlägsbricka	0	10	
142		Saxsprint	0	03	
143		Spiralfjäder till bländningsanordning	0	35	
144		Gummibussning till kabelinföringen	0	15	
145	Reflektor	6	80		
146	Glas	2	35		
147	Tättningsring till d:o	0	50		

N:r	Plansch N:r	B e n ä m n i n g	P r i s	
			Kr.	öre
200 O-148	5 Sid. 64	Anslutningsring	3	50
149		Lamphållare	2	35
150		Klämma till lykthållare	3	90
151		Bult till d:o	0	60
152		Mutter till d:o	1	05
153		Säkringsbleck till 200 O-151	0	10
154		Nit till d:o	0	10
155		Skyddsfjäder för spiral till bländningsanordning	0	25
156		Skruv för massaanslutning i strålkastaren	0	03
157		Huvudlampa	3	15
158		Hjälplampa	0	75
159		Fjädering till reflektor	0	50
160		Spännring med skruv	5	65
161		Skruv till d:o	0	35
162		Lykthållare	2	30
163		Mutter till d:o	0	25
170		Bländningsanordning	5	85
171		Spännband	0	35
172		Spännbult till spännband	0	25
173	Skruv till spännband	0	25	
174	Stift till spännband	0	05	
175	Fäst kropp	1	10	
176	Bländarearm	0	95	
177	Klämstycke med skruv	0	50	
178	Skruv till d:o	0	05	
179	5 Sid. 64	Bowden-kabel med spiral	1	20
180		Kabel	0	70
181		Spiral	0	70
182		Nippel	0	15
183		Lock till 200 O-175	1	30
184		Skruv till d:o	0	15
185		Kabelspännskruv	0	35
186		Mutter till d:o	0	10
190	6 Sid. 66	Baklykta, nyare typ, kompl., utan lampa men med kabel	6	75
191		Glödlamshållare	1	40
192		Gummipackning till d:o	0	35
193		Hus med spännband	2	60
194		Fästskruv för kabel	0	03
195		Huv med glas och fjädering	2	60
196		Rött glas till d:o	0	40
197		Fjäderinghållare till d:o	0	10
198		Fästmutter till 200 O-191	0	25

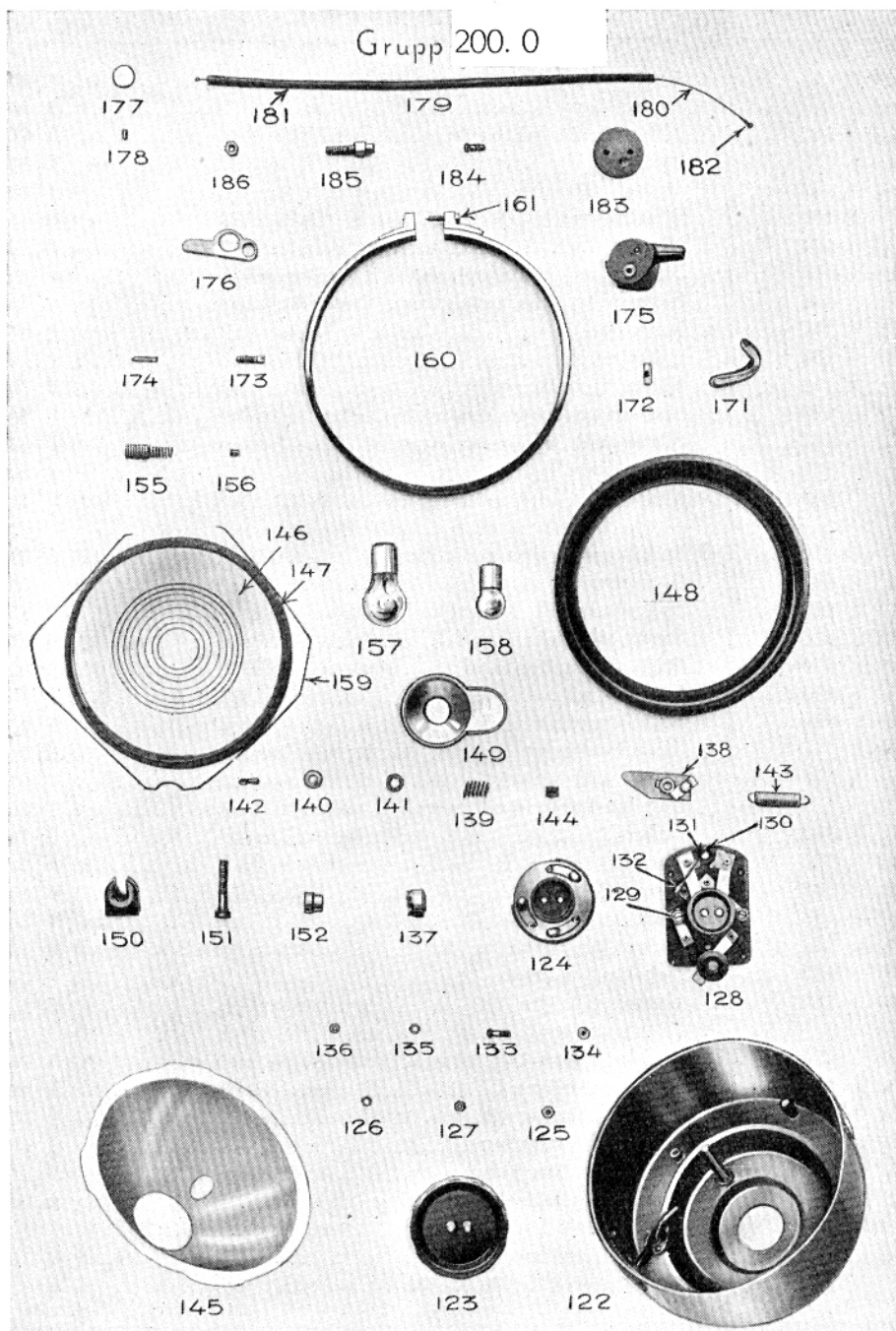

N:r	Plansch N:r	Benämning	Pris	
			Kr.	öre
200 O-199		Lykthållare till 200 O-190	2	90
200		Mutter till d:o	0	10
201		Ledningskabel, dubbelledare, B-112	0	40
202		Glödlampa	0	75
210		Batteri, komplett, ny typ AGD-312	18	—
211		Påfyllningspropp	0	70
213		Lock	1	90
214		Kabelförbindningshylsa med skruvar	0	50
215		Skruv till d:o	0	03
216		Gummislang till d:o	0	15
217		Batterihållare, komplett	6	50
218	6	Vinkelhylla	3	10
219	Sid. 66	Spännband	2	10
220		Lång spännbult	0	35
221		Spännbult med gängor	0	50
222		» utan gängor	0	35
223		Spännskruv	0	50
224		Skruv till jordledning	0	15
225		Kabelsko till jordledning	0	10
		För batteri, äldre typ (3 m 5):		
226		Påfyllningspropp	0	60
226a		Tätningring för d:o	0	05
227		Lock	1	90
228		Kabelförbindningshylsa med skruvar	0	50
228a		Skruv för d:o	0	03
229		Gummislag för d:o	0	15
230		Signalhorn, »Bosch», med tryckknapp och kabel	27	50
231		Tryck-knapp	2	—
232		Hållare för d:o	0	50
233		Kabel för d:o	0	75
234		Klammer	0	60
235		Mutter till d:o	0	15
240		Lykthållare	0	95
241		Klämstycke, komplett, för d:o	2	50
242		Styrstångsklammer för d:o	0	60
243		Klämstycke för lykthållare	1	—
244		Skruv för d:o	0	50
245		Mutter för d:o	0	20

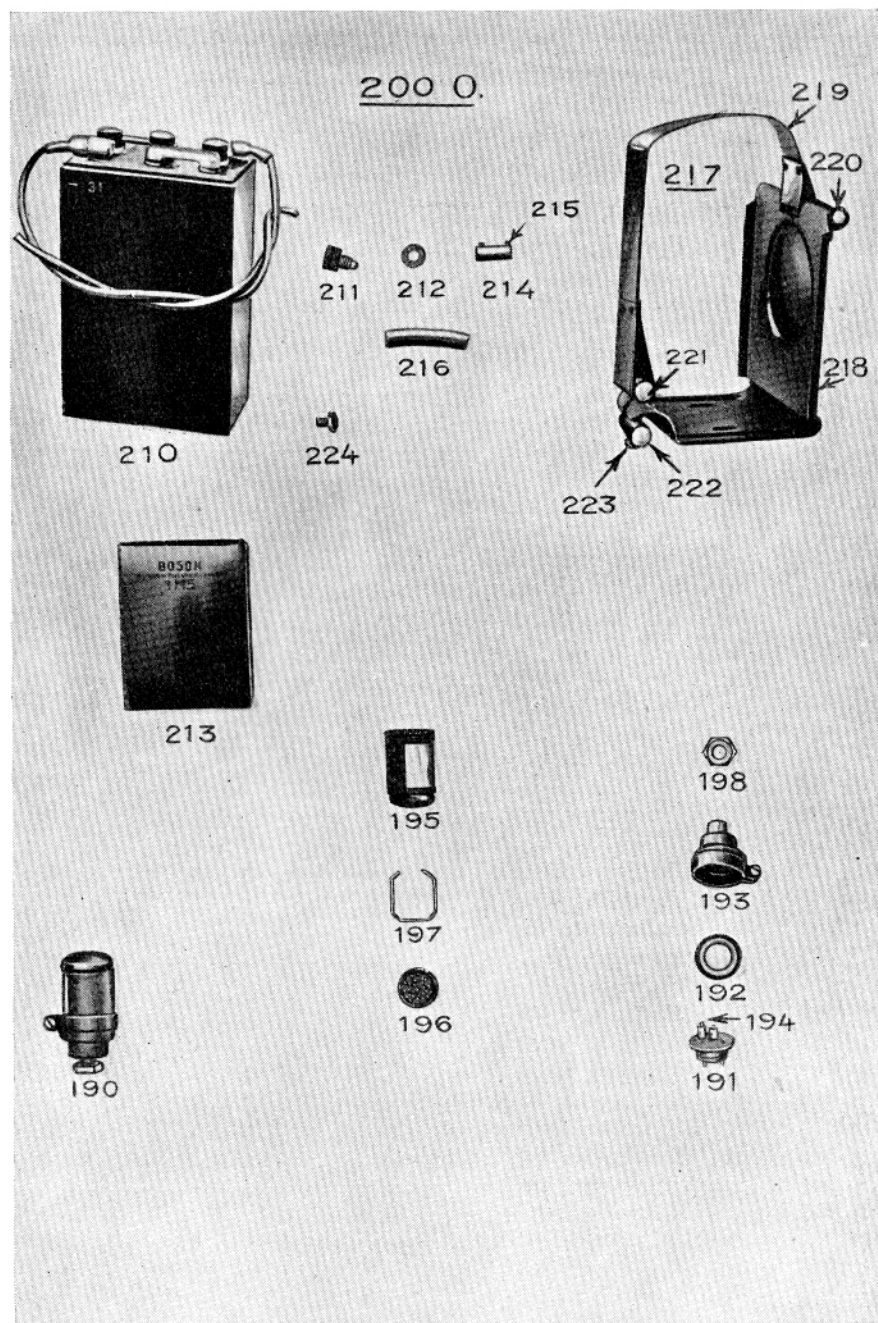

N:r	Plansch N:r	Benämning	Pris	
			Kr.	öre
GRUPP R.				
Bensintank och bensinrör.				
200 R-1		Bensintank, kompl, med påfyllningslock, bensinkranar, föreningsplatta och knästöd	96	—
2	2	Bensintankshalva, höger eller vänster, utan lösa delar	38	—
3	Sid. 55	Fästskruv till d:o i ramen	0	22
4		Fjäderbricka till d:o	0	05
5		Föreningsplatta	4	15
6		Fästskruv till d:o	0	30
7		Stödplatta av gummi	0	16
8		Bensinkran	3	50
9		Kopparasbestpackning till d:o	0	10
10		Bensinsil till n:r 200 R-8	1	—
11		Avtappningskran	1	25
12		Kopparasbestpackning till d:o	0	10
13		Knästöd (Obs.! pr st.)	1	75
14		Bricka till d:o	0	25
15		Mutter till d:o	0	05
16		Bensinpåfyllningslock	2	10
17	7	Packning till d:o	0	20
18	Sid. 68	Fjäder till n:r 200 R-16	0	20
19		Klo till bensinpåfyllningslock	0	10
20		Bottenlock till bensinpåfyllningslock	0	30
21		Skruv till bensinpåfyllningslock	0	25
22		Bricka till d:o	0	10
23		» » lufthål i bensinlocket	0	15
24		Förbindningsrör	2	50
25		Nippel till d:o	0	25
26		Mutter till d:o	0	45
27		Bensinrör	2	90
28		Nippel till d:o vid bensinkran	0	25
29		Mutter till d:o	0	45
30		Nippel vid förgasare	0	25
31		Mutter till d:o	0	45

